

Installation Instructions
Directives de Montage
Instrucciones de Instalación

T-One® T-Connector
T-One® Connecteur en T
T-One® Conector en T



Kia Sportage

⚠ WARNING



ALWAYS read and follow all warnings and instructions included with purchase before beginning installation. Keep for future reference.

DO NOT exceed lower of towing manufacturing rating (including in your vehicle owner's manual) or specific amperage ratings stated on product.

ALWAYS read, understand and follow all warnings and instructions printed on tow vehicle's battery.

ALWAYS wear safety glasses and use all safety precautions during installation.

118698-037

Rev. A

8/24/2016

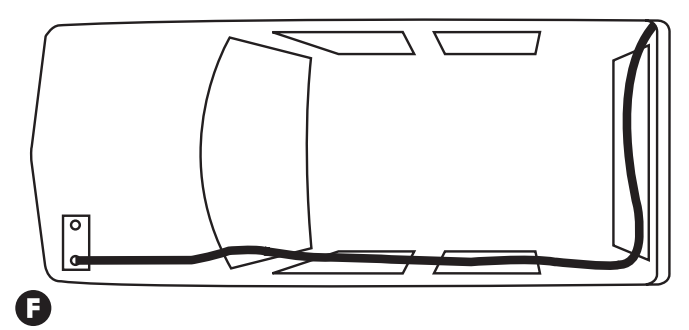
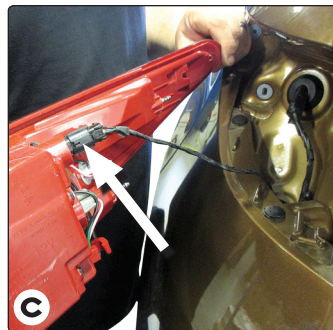
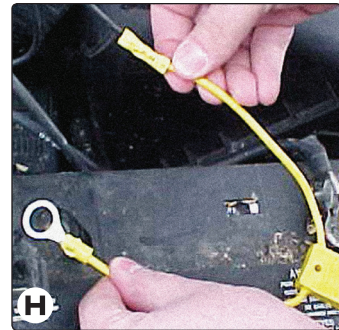
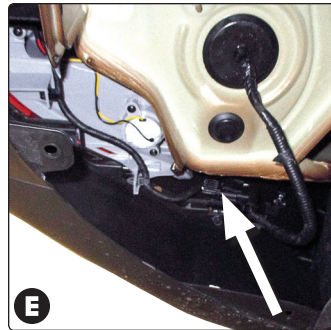
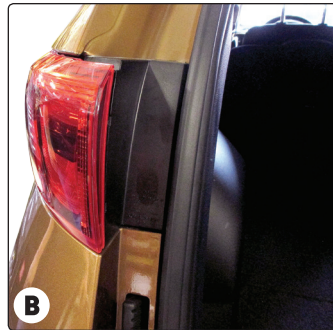
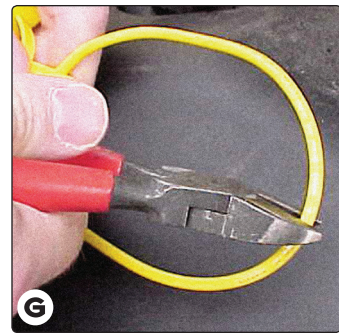
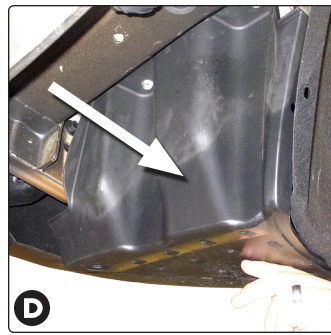
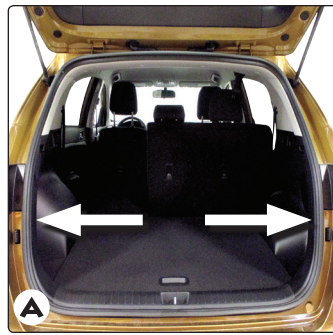

ENGLISH

TOOLS REQUIRED:

Trim Panel Remover, Drill (3/32" Drill Bit), Philips Head Screwdriver, Test-probe

1. Read and follow all warnings and cautions printed on the tow vehicle's battery. Open rear hatch. On driver's side only, remove two screws on taillight assembly. Then pull the taillight housing directly rearward to remove. Remove the taillight housing and set aside **(A B C)**.
2. Underneath rear of vehicle, on driver's side, locate the plastic appearance panel. Using a trim panel puller, remove the clips holding it in place. Remove the plastic nuts to remove the panel and set aside **(D)**.
3. Underneath rear of vehicle, on driver's side, locate vehicle's wiring harness. It will have a connection point matching the T-Connector harness. Separate this connector, being careful not to break the locking tabs. All connector surfaces should be clean and free of dirt **(E)**.
4. Plug the T-Connector with the **yellow** and **green** wire into the vehicle's mating connector. Be careful not to damage the locking tabs and be sure that the connectors are fully inserted with locking tabs in place.
5. Locate a suitable grounding point near the connector. Clean dirt and rustproofing from the area. Drill a 3/32" hole and secure the **white** wire using the eyelet and screw provided.

⚠ CAUTION

Verify what is behind any surface prior to drilling to avoid damage to the vehicle and/or personal injury. Do not drill into any exposed surfaces.

6. Route T-Connector with **red/brown** wires up to driver's side taillight pocket, exposed in step 1. Plug the T-Connector with the **red/brown** wires into the vehicle's mating connectors. Be careful not to damage the locking tabs and be sure that connectors are fully inserted with locking tabs in place. Reassemble the taillight assembly **(C)**.
7. On the driver's side, locate the **black** 12 ga. Power wire from the T-Connector box. Attach the **black** 12 ga. wire provided. Route the **black** wire along the exterior frame or follow the existing wiring along the thresholds into the engine compartment up to the battery avoiding areas that may pinch or break the wire **(F)**.
⚠ WARNING
If routing the wire thru a grommet and along the exterior of the vehicle, be careful to avoid any hot pipes, heat shields, the fuel tank or any other points that may pinch or break the wire.
8. Disconnect the vehicle's Negative (-) battery cable. If not removed, remove the fuse from the yellow fuse holder (provided). After cutting the fuse holder wire **(G)**, attach the ring terminal and secure to the vehicle's positive (+) battery cable **(H)**. Connect the other end of the fuse holder to the **black** 12 ga. wire, using the yellow butt connector (provided).

⚠ WARNING

Read and follow all warnings and cautions printed on the tow vehicle's battery.

9. Reconnect the vehicle's negative (-) battery cable and install the 15 amp fuse into the fuse holder from step 8.
⚠ WARNING
All connections must be complete for the T-One® T-Connector to function properly. Test and verify installation with a test light or trailer once installed. For initial test, reset vehicle electrical system by temporarily removing the key from the ignition.
10. Locate a flat surface in an out of the way place and mount the T-One® T-Connector's black box-module, to prevent damage or rattling.
11. Secure the remainder of the T-One® T-Connector harness with the cable ties provided, to prevent damage or rattling and being careful to avoid any areas that would pinch, cut or melt the wire.
12. Replace appearance panel and any other clips that were removed during installation being careful not to cut or pinch the wires.

NOTE

Route the 4-Flat harness underneath and to the center of the vehicle. Mount the 4-Flat end in an accessible location with a bracket or electrical box (not included).



⚠ WARNING

Overloading circuits can cause fires. DO NOT exceed stated product ratings. Read vehicle's owner's manual & instruction sheet for additional information.

⚠ AVERTISSEMENT



TOUJOURS lire et observer toutes les consignes de sécurité et les instructions qui accompagnent votre achat avant de commencer l'installation. Conserver ces consignes et instructions pour consultation ultérieure.

NE PAS excéder la moins élevée des spécifications d'intensité de courant (ampérage) suivantes: celle du fabricant de remorque (y compris celle figurant dans le manuel du propriétaire du véhicule) ou celles figurant sur le produit.

TOUJOURS lire, comprendre et observer toutes les consignes de sécurité et les instructions imprimées sur la batterie du véhicule de remorquage.

TOUJOURS porter des lunettes de protection et prendre toutes les mesures de sécurité pendant l'installation.

FRANÇAIS

OUTILS REQUIS:

Écarteur de panneau de garnissage, Perceuse (mèche de 3/32 po), Tournevis à pointe cruciforme, Sonde de vérification

1. Lire et observer tous les avertissements et consignes de sécurité qui sont imprimés sur la batterie du véhicule de remorquage. Ouvrir le hayon arrière. Du côté conducteur seulement, ôter deux vis de l'ensemble feux arrière. Puis tirer sur le logement de feu arrière directement vers l'arrière pour le dégager. Enlever le logement de feu arrière et mettre de côté **A B C**.
2. Sous l'arrière du véhicule côté conducteur, repérer le panneau décoratif en plastique. À l'aide d'un écarteur de panneau, enlever les agrafes qui le maintiennent en place. Retirer les écrous en plastique pour enlever le panneau et les mettre de côté **D**.
3. Sous l'arrière du véhicule côté conducteur, repérer de cables del vehiculo. On y trouvera un point de connexion en T. Débrancher ce connecteur, en veillant à ne pas briser les pattes de verrouillage. Toutes les surfaces de contact des connecteurs doivent être propres et dépourvues de saleté **E**.
4. Brancher le connecteur en T muni des fils **jaune** et **vert** dans le connecteur correspondant du véhicule. S'assurer que les connecteurs sont complètement insérés avec les pattes de verrouillage en place, en veillant à ne pas endommager celles-ci.
5. Repérer un endroit approprié à proximité du connecteur pour effectuer la mise à la masse. Nettoyer la surface pour y enlever toute trace de saleté ou de traitement antirouille. Percer un trou de 3/32 po et fixer le fil blanc à l'aide de l'oeillet et de la vis fournis.

⚠ ATTENTION

Avant de percer, vérifier ce qui se trouve sous la surface pour prévenir tout dommage au véhicule ou toute lésion corporelle. Ne pas percer de surfaces exposées.

6. Acheminer le connecteur en T muni des fils **rouge/brun** vers le logement du feu arrière côté conducteur, exposé à l'étape 1. Brancher le connecteur en T muni des fils **rouge/brun** dans les connecteurs correspondant du véhicule. Veiller à ne pas briser les pattes de verrouillage et s'assurer que les connecteurs sont complètement rentrés, avec les pattes de verrouillage en place. Remonter l'ensemble feu arrière **G**.

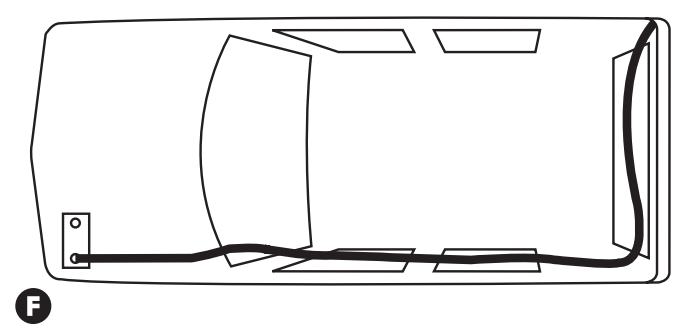
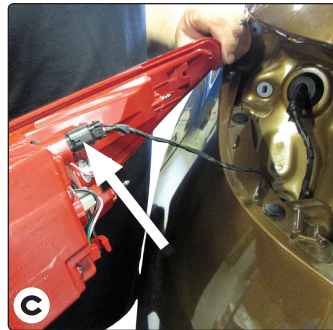
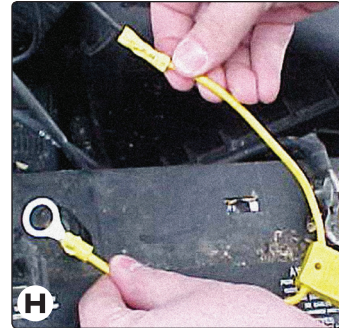
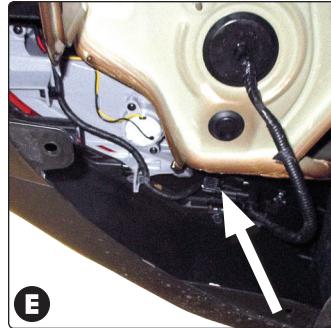
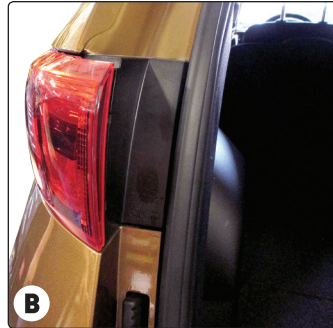
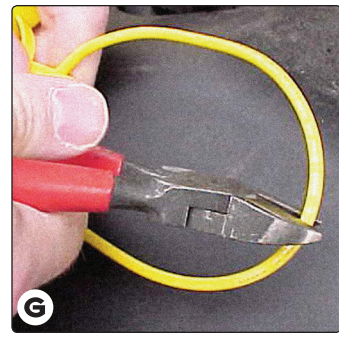
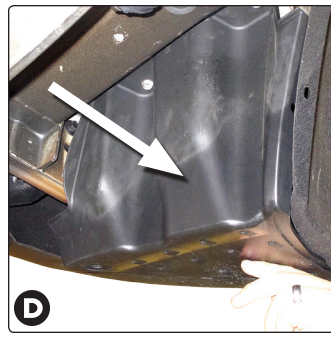
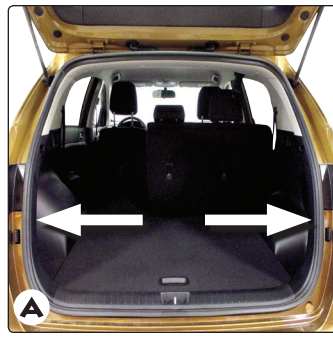

7. Du côté conducteur, repérer le fil d'alimentation **noir** de calibre 12 provenant du boîtier du connecteur en T. Connecter le fil **noir** de calibre 12 fourni. Acheminer le fil **noir** le long du cadre de châssis extérieur, ou suivre le filage existant le long des seuils usque la batterie dans le haut du compartiment moteur, en prenant soin d'éviter les endroits susceptibles de pincer ou endommager le fil **F**.

⚠ AVERTISSEMENT

Si l'on choisit le trajet du passe-fils et de l'extérieur du véhicule, il faut éviter les tuyaux chauds, les écrans thermiques, le réservoir de carburant ou tout autre endroit susceptible de coincer ou endommager le fil.

8. Débrancher le câble de la borne négative (-) de la batterie du véhicule. Si ce n'est déjà fait, enlever le fusible du porte-fusible jaune (fourni). Après avoir coupé le fil du porte-fusible **G**, attacher la cosse à anneau et la fixer au câble de la borne positive (+) de la batterie du véhicule **H**. À l'aide du raccord jaune (fourni), attacher l'autre extrémité du porte-fusible au fil **noir** de calibre 12.

⚠ AVERTISSEMENT

Lire et observer tous les avertissements et consignes de sécurité qui sont imprimés sur la batterie du véhicule de remorquage.

9. Rebrancher le câble de la borne négative (-) de la batterie du véhicule et placer le fusible de 15 ampères dans le porte-fusible mentionné à l'étape 8.

⚠ AVERTISSEMENT

Tous les branchements doivent être terminés pour que le connecteur en T fonctionne correctement. Tester et vérifier l'installation à l'aide d'une lampe témoin ou sur une remorque. Comme test initial, réinitialiser le système électrique du véhicule en retirant temporairement la clé du contact.

10. Pour prévenir les dommages ou les bruits indésirables, repérer une surface plane à un endroit qui ne gêne pas le passage et monter le module/boîtier noir du connecteur en T.
11. Afin de prévenir les dommages ou les bruits de cliquetis, fixer le reste du faisceau du connecteur en T à l'aide des attaches de câble fournies, en prenant soin d'éviter les endroits susceptibles de couper ou coincer les fils.
12. Réinstaller le panneau décoratif et toutes les agrafes qui ont été enlevées durant l'installation, en prenant soin de ne pas couper ni pincer les fils.

REMARQUE

Acheminer le faisceau plat 4 en dessous et au centre du véhicule. Monter l'extrémité du connecteur plat 4 voies dans un endroit accessible avec un support ou un coffret de branchement (non inclus).



⚠ AVERTISSEMENT

La surcharge des circuits peut provoquer des incendies. **NE PAS** excéder les spécifications relatives au produit. Lire le manuel du propriétaire du véhicule et le feuillet d'instructions pour des informations supplémentaires.

⚠ ADVERTENCIA



SIEMPRE leer y seguir todas las advertencias e instrucciones incluidas con la compra antes de comenzar la instalación. Conservar para referencia futura.

NO exceder el menor valor entre la calificación del fabricante del remolque (que se incluye en el manual del propietario de su vehículo) o las calificaciones de amperaje específicas que se indican en el producto.

SIEMPRE leer y seguir todas las advertencias e instrucciones impresas en la batería del vehículo de remolque.

Utilizar SIEMPRE gafas de seguridad y seguir todas las precauciones de seguridad durante la instalación.

ESPAÑOL

HERRAMIENTAS NECESARIAS:

Corte el removedor de paneles, Taladro (broca de 3/32"), Destornillador de estrella, Terminal de prueba

1. Lea y siga todas las advertencias y precauciones impresas en la batería del vehículo de remolque. Abra la escotilla trasera. En el lado del conductor únicamente, retire dos tornillos en el ensamble de la puerta trasera. Luego hale el receptáculo de la luz trasera directamente hacia atrás para sacarlo. Quite el receptáculo de la luz trasera y coloque a un lado **A B C**.
2. Debajo de la parte trasera del vehículo, en el lado del conductor, localizar el panel de apariencia plástica. Con un extractor de paneles de moldura, retirar los clips que lo sujetan en su lugar. Retirar las tuercas plásticas para retirar el panel y colocar a un lado **D**.
3. Debajo de la parte posterior del vehículo, en el lado del conductor, localice de cables del vehículo. Tendrá un punto de conexión que corresponde con el arnés del conector en T. Separe este conector, con cuidado de no romper las pestañas de bloqueo. Todas las superficies del conector deben estar limpias y libres de suciedad **E**.
4. Conectar el conector en T con el cable **amarillo** y **verde** dentro del conector de acoplamiento del vehículo. Tener cuidado de no dañar las lengüetas de bloqueo y asegurarse de que los conectores estén completamente insertados con las lengüetas de bloqueo en su lugar.
5. Localice un punto adecuado de conexión a tierra cerca del conector. Limpie la suciedad y el óxido del área. Perfore un orificio de 3/32" y asegúrelo con el cable blanco usando el ojete y tornillo provistos.
⚠ ATENCIÓN
Revise qué hay detrás de cualquier superficie antes de perforar para evitar daños al vehículo y/o lesiones personales. No perforo ninguna superficie expuesta.
6. Dirija el conector en T con los cables **rojo/marrón** hacia el receptáculo de la puerta trasera lateral del conductor que se expuso en el paso 1. Conecte el conector en T con los cables **rojo/marrón** dentro de los conectores correspondientes del vehículo. Tenga cuidado de no dañar las pestañas de bloqueo y cerciórese de que los conectores estén completamente insertados con las pestañas de bloqueo en su lugar. Vuelva a instalar el ensamble de la puerta trasera **G**.

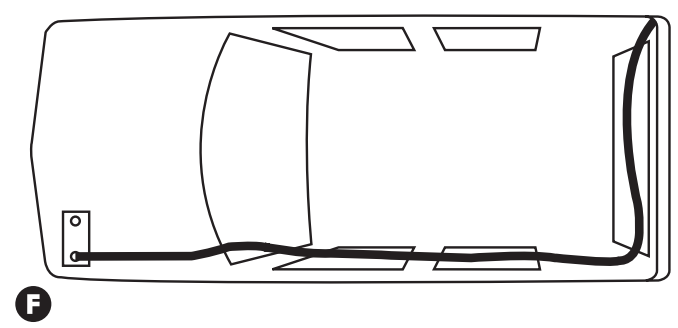
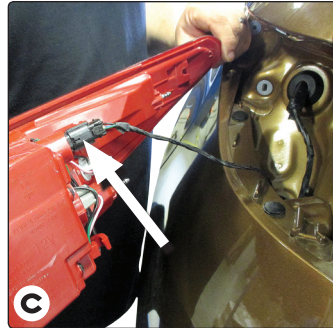
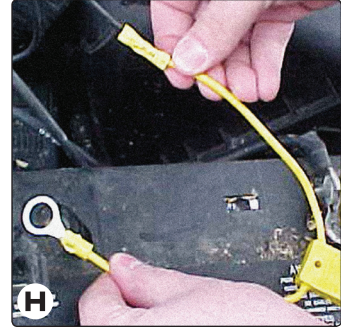
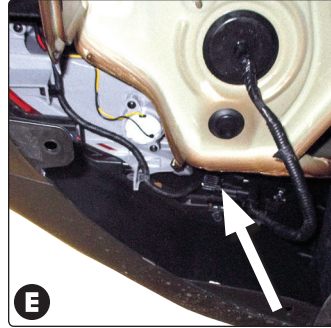
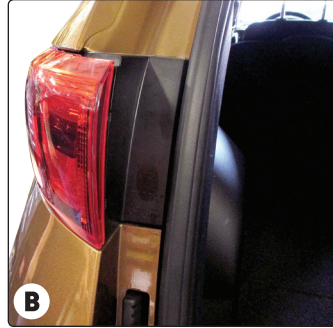
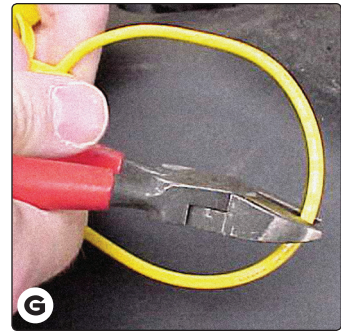
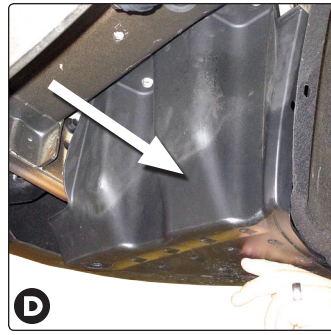
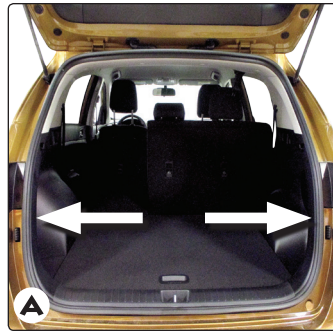

7. En el costado del conductor, localice el alambre eléctrico **negro** de calibre 12. Dé energía a través de la caja del conector en T. Instale el alambre **negro** de calibre 12 que se suministra. Dirija el cable **negro** a lo largo del marco exterior o siga el cable existente a lo largo de los umbrales hacia el compartimiento del motor hasta la batería evitando las áreas que podrían pellizcar o romper el cable **F**.
⚠ ADVERTENCIA
Si dirige el alambre a través de un pasacable y a lo largo del exterior del vehículo, tenga cuidado y evite cualquier tubería caliente, protectores de calor, el tanque de combustible o cualquier otro punto que pueda pellizcar o romper el cable.
8. Desconecte el cable negativo (-) de la batería del vehículo. Si no se ha retirado, retire el fusible del portador de fusibles amarillo (suministrado). Después de cortar el alambre del portador de fusibles **G**, una el terminal de anillo y asegúrelo al cable positivo (+) de la batería del vehículo. Conecte el otro extremo del portador de fusibles al alambre **negro** de 12 ga **H**, usando el conector de cabeza amarillo (suministrado).
⚠ ADVERTENCIA
Lea y siga todas las advertencias y precauciones impresas en la batería del vehículo de remolque.
9. Vuelva a conectar el cable negativo (-) de la batería e instale el fusible de 15 amperios en el portador de fusibles del paso 8.

⚠ ADVERTENCIA

Se deben completar todas las conexiones para que el conector en T funcione correctamente. Ensaye y verifique la instalación con una luz de prueba o remolque una vez se instale. Para la prueba inicial, reinicialice el sistema eléctrico del vehículo al quitar temporalmente la llave de la ignición.

10. Localice una superficie plana e instale la caja negramódulo del conector en T, para evitar daños o ruido.
11. Asegure el resto del arnés del conector en T con los amarres del cable que se suministran, para evitar daños y con cuidado de evitar cualquier área que podrían pellizcar, cortar o derretir el cable.
12. Volver a colocar el panel apariencia y cualquier otro clip que se haya retirado durante la instalación con cuidado de no cortar o pellizcar los cables.

NOTA

Dirija el arnés plano de 4 vías por debajo y hacia el centro del vehículo. Instale el extremo plano de 4 vías en un punto accesible con un soporte o caja eléctrica (no se incluye).



⚠ ADVERTENCIA

La sobrecarga de los circuitos puede causar incendios. **NO** exceder las calificaciones indicadas en el producto. Leer el manual del propietario del vehículo y la hoja de instrucciones para información adicional.