

Installation Instructions

Part Numbers:

**FORD FOCUS SEDAN,
FORD FOCUS 5 DR – ZX5 (HATCHBACK)
FORD FOCUS 3 DR – ZX3 (HATCHBACK)**

**24692
77114
60870**

Note: Does NOT fit models with Street Appearance Package

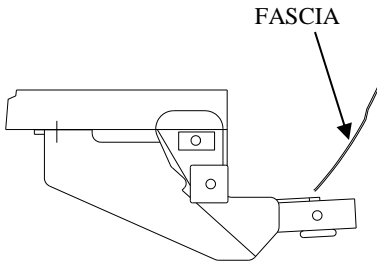

Drawbar Kit:
3593
(Sold separately)

Drawbar must be used in the **RISE** position only.

**Do Not Exceed Lower of Towing Vehicle
Manufacturer's Rating or**

**2000 LB (908Kg) Max Gross Trailer Weight
200 LB (90.8Kg) Max Tongue Weight**

Hitch Shown In Proper Position

Equipment Required:

Fastener Kit: K24692

Wrenches: 3/4", 7/8"

Drill Bits: 1/2"

EXISTING HOLE ON SEDAN, DRILL 1/2" DIA.
HOLE ON HATCHBACK MODELS

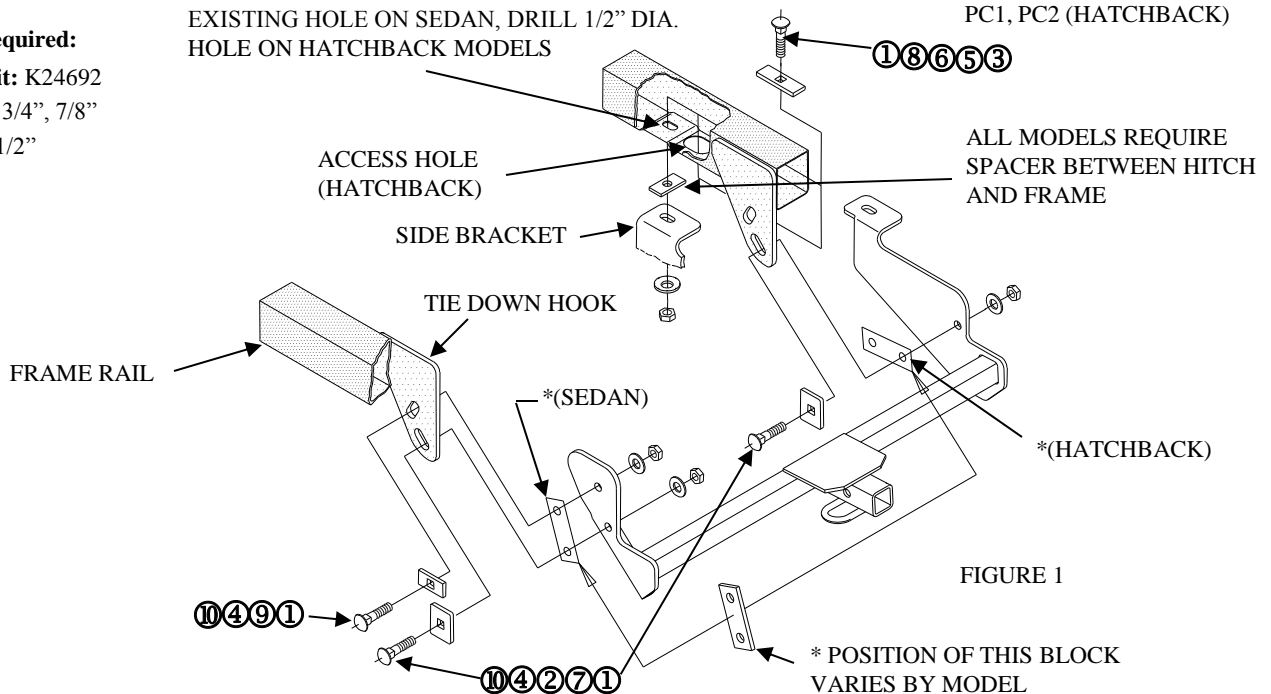

FIGURE 1

①	Qty. (4)	BOLT – CARRIAGE 1/2-13 X 2.00 GR5	⑥	Qty. (1)	BLOCK – .188 X 1.00 X 2.00
②	Qty. (1)	BLOCK - .25 X 1.50 X 4.00 *	⑦	Qty. (2)	BLOCK - .25 X 1.50 X 2.00
③	Qty. (1)	NUT – 1/2-13	⑧	Qty. (1)	BLOCK - .25 X 1.00 X 3.00
④	Qty. (3)	WASHER – FLAT 1/2"	⑨	Qty. (1)	BLOCK - .25 X 1.00 X 2.00
⑤	Qty. (1)	WASHER – CONICAL 1/2"	⑩	Qty. (3)	NUT – LOCK 1/2-13

1. RAISE HITCH INTO POSITION.

NOTE: THE DRIVER'S SIDE BRACKET IS POSITIONED INBOARD OF THE TIE DOWN HOOK, PASSENGER'S SIDE BRACKET IS POSITIONED OUTBOARD OF THE TIE DOWN HOOK.

NOTE: PLACEMENT OF THE BLOCK WITH 2 HOLES VARIES BY MODEL. SEE FIGURE 1.

2. INSTALL CARRIAGE BOLTS AND BLOCKS THRU VEHICLE TIE DOWN HOOKS AS SHOWN AND LOOSELY INSTALL FLAT WASHERS AND HEX NUTS.

SEDAN MODEL:

3. FISHWIRE CARRIAGE BOLT AND BLOCK THRU END OF FRAME RAIL AND INTO EXISTING HOLE IN FRAME.

4. INSTALL REMAINING FASTENERS AS SHOWN.

HATCHBACK:

3. USING THE HITCH AS A TEMPLATE, DRILL 1/2" HOLE IN THE FORWARD MOST END OF SLOT IN SIDE BRACKET ON PASSENGER SIDE.

4. FISHWIRE CARRIAGE BOLT AND BLOCK THRU ACCESS HOLE ON THE BOTTOM OF FRAME RAIL.

5. INSTALL REMAINING FASTENERS AS SHOWN.

Tighten all 1/2" fasteners with torque wrench to 75 Lb.-Ft. (102 N*M)

Note: check hitch frequently, making sure all fasteners and ball are properly tightened. If hitch is removed, plug all holes in trunk pan or other body panels to prevent entry of water and exhaust fumes. A hitch or ball which has been damaged should be removed and replaced. Observe safety precautions when working beneath a vehicle and wear eye protection. Do not cut access or attachment holes with a torch.

This product complies with safety specifications and requirements for connecting devices and towing systems of the state of New York, V.E.S.C. Regulation V-5 and SAE J684.

Instructions d'installation

Numéros de pièces :

**FORD FOCUS SEDAN,
FORD FOCUS 5 DR – ZX5 (HAYON)
FORD FOCUS 3 DR – ZX3 (HAYON)**

**24692
77114
60870**

Remarque : Ne convient PAS aux modèles équipés de l'ensemble Street Appearance Package.

Ensemble de barre de remorquage :

3593

(Vendu séparément)

La barre de remorquage doit être utilisée dans la position **ÉLEVÉE** seulement.

Ne pas excéder les spécifications du fabricant de véhicules de remorquage, ni :

**2 000 lb (908 kg) Poids brut max. de la remorque
200 lb (90,8 kg) Poids max. au timon**

Points d'accès au câblage : PC3, PC4 (SEDAN)
PC1, PC2 (HAYON)

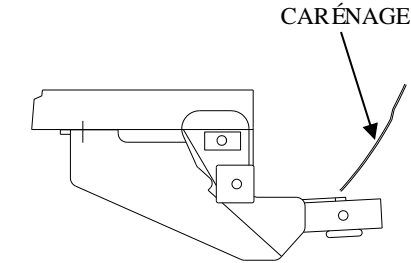

Attelage montré dans la position appropriée

Équipement requis :

Visserie : K24692

Clés : 3/4", 7/8"

Mèche : 1/2"

TROU EXISTANT SUR SEDAN,
PERCER UN TROU DE 1/2" DIA.
SUR MODÈLES À HAYON.

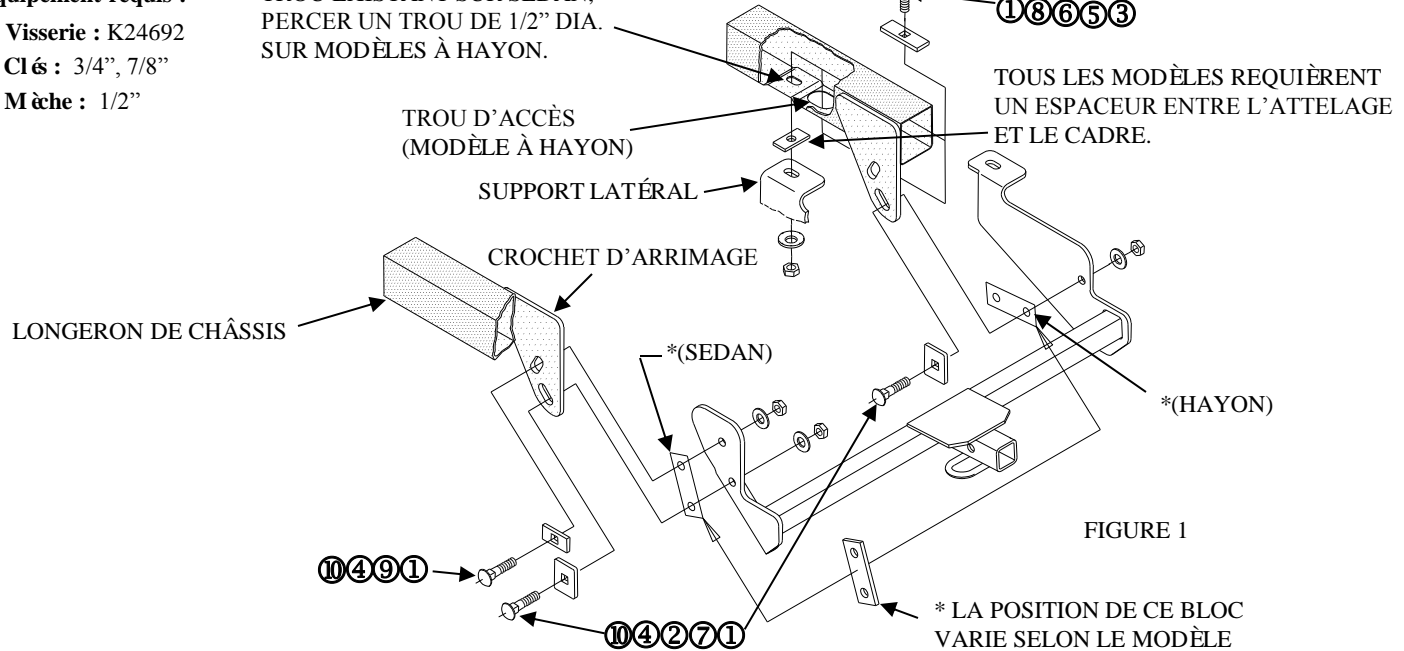

FIGURE 1

* LA POSITION DE CE BLOC VARIE SELON LE MODÈLE

①	Qté (4)	BOULON DE CARROSSERIE 1/2-13 X 2.00 GR5	⑥	Qté (1)	BLOC - .188 X 1.00 X 2.00
②	Qté (1)	BLOC - .25 X 1.50 X 4.00 *	⑦	Qté (2)	BLOC - .25 X 1.50 X 2.00
③	Qté (1)	ÉCROU – 1/2-13	⑧	Qté (1)	BLOC - .25 X 1.00 X 3.00
④	Qté (3)	RONDELLE PLATE 1/2"	⑨	Qté (1)	BLOC - .25 X 1.00 X 2.00
⑤	Qté (1)	RONDELLE CONIQUE 1/2"	⑩	Qté (3)	CONTRE-ÉCROU 1/2-13

- SOULEVER L'ATTELAGE EN POSITION.
REMARQUE : PAR RAPPORT AU CROCHET D'ARRIMAGE, LE SUPPORT CÔTÉ CONDUCTEUR EST SITUÉ VERS L'INTÉRIEUR ET LE CROCHET CÔTÉ PASSAGER, VERS L'EXTÉRIEUR.
- INSTALLER LES BOULONS DE CARROSSERIE ET LES BLOCS À TRAVERS LES CROCHETS D'ARRIMAGE DU VÉHICULE COMME ILLUSTRÉ, PUIS INSTALLER SANS TROP SERRER LES RONDELLES PLATES ET LES ÉCROUS HEXAGONAUX.

MODÈLE SEDAN :

- À L'AIDE D'UN FIL DE TIRAGE, FAIRE PASSER UN BOULON DE CARROSSERIE ET UN BLOC À TRAVERS L'EXTRÉMITÉ DU LONGERON DE CHÂSSIS, PUIS DANS LE TROU EXISTANT DU CADRE.
- INSTALLER LA VISSERIE RESTANTE COMME ILLUSTRÉ.

MODÈLE À HAYON (HATCHBACK) :

- EN UTILISANT L'ATTELAGE COMME GABARIT, PERCER UN TROU DE 1/2 PO À L'EXTRÉMITÉ LA PLUS À L'AVANT DE LA FENTE DU SUPPORT LATÉRAL, CÔTÉ PASSAGER.
- À L'AIDE D'UN FIL DE TIRAGE, FAIRE PASSER UN BOULON DE CARROSSERIE ET UN BLOC À TRAVERS LE TROU D'ACCÈS DANS LE BAS DU LONGERON DE CHÂSSIS.
- INSTALLER LA VISSERIE RESTANTE COMME ILLUSTRÉ.

Serrer toute la visserie 1/2" au couple de 75 lb-pi (102 N*M).

Remarque : Vérifier l'attelage fréquemment, en s'assurant que toute la visserie et la bille sont serrées adéquatement. Si l'attelage est enlevé boucher tous les trous percés dans le coffre ou la carrosserie afin de prévenir l'infiltration d'eau ou de gaz d'échappement. Un attelage ou bille endommagés doivent être enlevés et remplacés. Observer les mesures de sécurité appropriées en travaillant sous le véhicule et porter des lunettes de protection. Ne jamais utiliser une torche pour découper un accès ou un trou de fixation. Ce produit est conforme aux normes V-5 et SAE J684 de la V.E.S.C. (État de New York) concernant les spécifications en matière de sécurités des systèmes d'attelage.

Instrucciones de instalación

Número de partes:

**FORD FOCUS SEDAN,
FORD FOCUS 5 DR – ZX5 (HATCHBACK)
FORD FOCUS 3 DR – ZX3 (HATCHBACK)**

24692

77114

60870

Nota: NO se ajusta a modelos con el paquete de aspecto de la calle

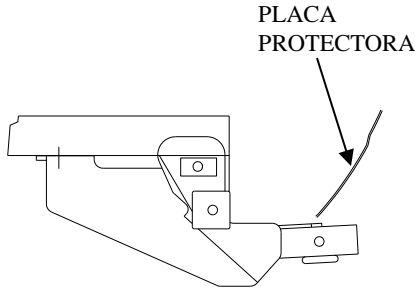

El enganche se muestra en la posición correcta

Kit de barra de tracción:
3593
(Se vende por separado)

La barra de tracción se debe usar en la posición **LEVANTADA** únicamente

No supere el valor inferior entre la calificación del fabricante del vehículo del remolque o

2000 LB (908Kg) Peso máximo bruto del remolque
200 LB (90.8Kg) Peso máximo de la horquilla

Ubicación del acceso al cableado: PC3, PC4 (SEDAN)
PC1, PC2 (HATCHBACK)

Equipo necesario:

Kit de tornillos: K24692

Llaves: 3/4", 7/8"

Brocas de taladro: 1/2"

ORIFICIO EXISTENTE EN SEDAN, PERFORE UN ORIFICIO DE 1/2" DIA. EN LOS MODELOS HATCHBACK

ORIFICIO DE ACCESO (HATCHBACK)

SOPORTE LATERAL

GANCHO DE AMARRE

LARGUERO DEL BASTIDOR

TODOS LOS MODELOS REQUIEREN ESPACIADOR ENTRE EL ENGANCHE Y EL BASTIDOR



FIGURA 1

* LA POSICIÓN DE ESTE BLOQUE VARÍA SEGÚN MODELO

①	Cant. (4)	PERNO – CARRUAJE 1/2-13 X 2.00 GR5	⑥	Cant. (1)	BLOQUE – .188 X 1.00 X 2.00
②	Cant. (1)	BLOQUE - .25 X 1.50 X 4.00 *	⑦	Cant. (2)	BLOQUE - .25 X 1.50 X 2.00
③	Cant. (1)	TUERCA – 1/2-13	⑧	Cant. (1)	BLOQUE - .25 X 1.00 X 3.00
④	Cant. (3)	ARANDELA – PLANA 1/2"	⑨	Cant. (1)	BLOQUE - .25 X 1.00 X 2.00
⑤	Cant. (1)	ARANDELA – CÓNICA 1/2"	⑩	Cant. (3)	TUERCA – BLOQUEO 1/2-13

1. Levante el enganche a su posición.

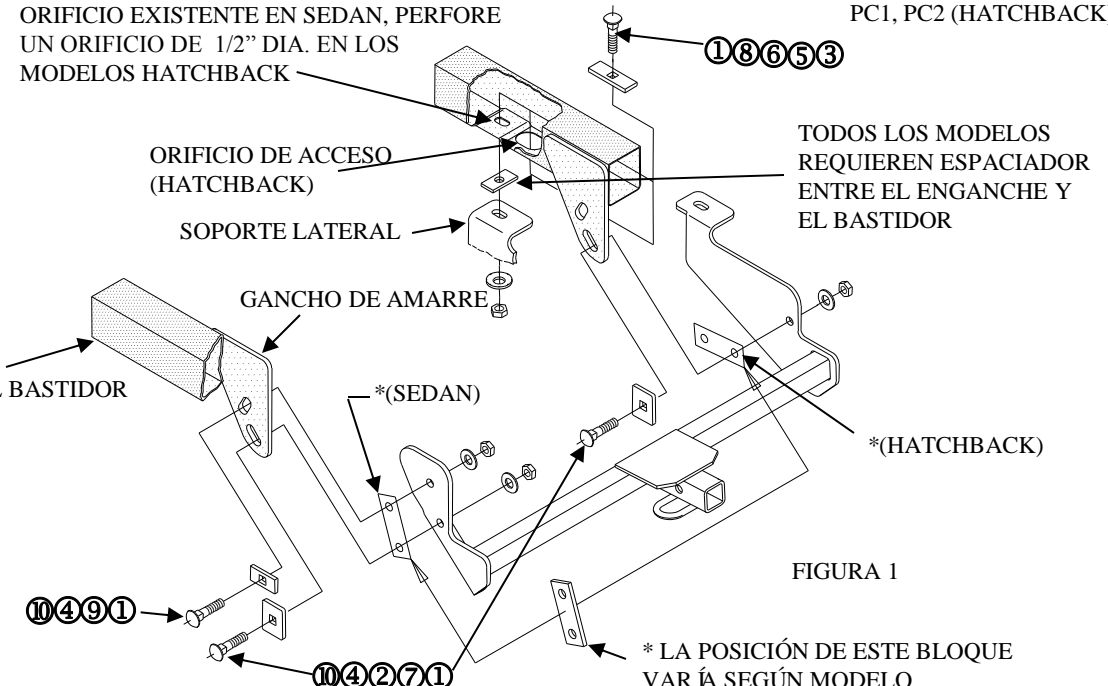
Nota: El soporte del costado del conductor está colocado al interior del gancho de amarre, el soporte del costado del pasajero está colocado por fuera del gancho de amarre.

Nota: La colocación del bloque con dos orificios varía según el modelo. Ver figura 1.

2. Instale pernos de carruaje y bloques a través de los ganchos de amarre del vehículo como se muestra y sin apretar instale arandelas planas y tuercas hexagonales.

Modelo sedan

3. Inserte el perno de carruaje y el bloque a través del extremo del larguero del bastidor dentro del orificio existente en el bastidor.

4. Instale los tornillos restantes como se muestra.

Modelo hatchback:

3. Con el enganche como guía, perfore un orificio de 1/2" en el extremo más delantero de la ranura en el soporte lateral del costado del pasajero.

4. Inserte el perno de carruaje y el bloque a través del orificio de acceso en la base del larguero del bastidor.

5. Instale los tornillos restantes como se muestra.

Apriete todos los tornillos 1/2" con una llave de torsión a 75 Lb.-pies (102 N*M)

Nota: Revise el enganche con frecuencia, verificando que todos los tornillos y la bola estén correctamente apretados. Si se quita el enganche tape todos los orificios en el colector de la bañera u otros paneles de la carrocería para evitar la entrada del agua y los gases del escape. Se debe retirar y reemplazar un enganche o bola que se haya dañado. Observe las precauciones de seguridad al trabajar por debajo del vehículo y use protección visual. No corte los orificios de acceso o accesorios con soplete.

Este producto cumple con las especificaciones y requisitos de seguridad para conectar dispositivos y sistemas de remolque del estado de Nueva York, V.E.S.C. Regulación V-5 y SAE J684