

Hitch Shown In Proper Position

Equipment Required: Sealant

Fastener Kit: 24796F

Wrenches: 11/16", 5/8", 16mm

Drill Bits: 7/16"

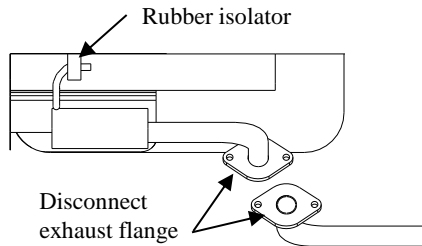

Figure 1.

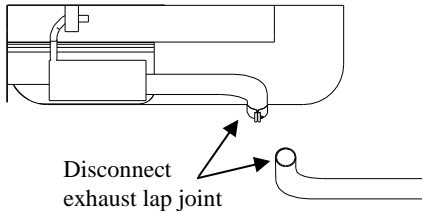

Figure 2.

Installation Instructions

Nissan Altima

Nissan Maxima

Part Numbers:

24796

60873

77168

Drawbar Kit:

3594

(Sold separately)

Drawbar must be used in the **RISE** position only.

**Do Not Exceed Lower of Towing Vehicle
Manufacturer's Rating or**

2000 LB (908Kg) Max Gross Trailer Weight

200 LB (90.8 Kg) Max Tongue Weight

Wiring Access Location: PC3, PC4

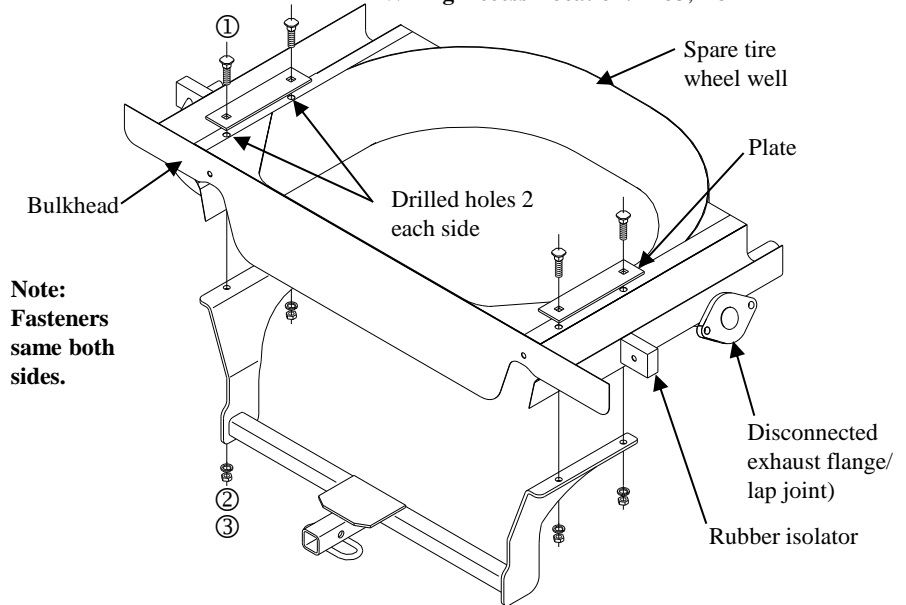

Note:
Fasteners
same both
sides.

①	Qty. (4)	Carriage bolt 7/16-14 X 1.50 GR5	③	Qty. (4)	Nut 7/16-14
②	Qty. (4)	Lock washer			

1. Remove carpeting, fiber board and storage bin tray (if present) from vehicle trunk
2. Remove the ground wire from the drivers side muffler.
3. (2007-2011) Disconnect the exhaust at the flange. Both sides. Keep the fasteners. Figure 1.
(2012 & Later) Disconnect the exhaust at the lap joint. Both sides. Keep the fasteners. Figure 2.
4. Push exhaust toward the rear of the vehicle and off the rubber isolator. Gently push the heat shield toward the frame rail exposing the area between the frame rail and wheel well.
5. Raise the hitch into position (being careful not to scratch the fascia) between the frame rails and spare tire wheel well. Align the rear edge of the side bracket on the hitch flush against the bulkhead. Check the location of the hitch on the vehicle.
6. Using the hitch as a template mark and center punch the (2) holes on both sides.
7. Lower hitch. Drill 7/16" hole up through bottom of trunk pan at center punched locations. Check hole alignment under vehicle and adjust if necessary. Remove burrs.
8. Position plate over holes inside trunk and insert the carriage bolts through plate and trunk pan (do not install over carpet).
9. Raise hitch back into position over carriage bolts and install lock washers and hex nuts as shown. Tighten all 7/16-14 GR5 fasteners to 50 LB-FT.
10. Gently bend heat shield back into position. Reattach the exhaust to the rubber isolator and flange/lap joint. Reattach ground wire to the muffler.
11. **Apply sealant at bolt attachments inside spare tire well to prevent the intrusion of water and exhaust fumes to vehicle interior.**
12. Replace the carpeting, fiber board and storage bin tray (if present).

Tighten all 7/16 GR5 fasteners with torque wrench to 50 Lb.-Ft. (68 N*M)

Note: check hitch frequently, making sure all fasteners and ball are properly tightened. If hitch is removed, plug all holes in trunk pan or other body panels to prevent entry of water and exhaust fumes. A hitch or ball which has been damaged should be removed and replaced. Observe safety precautions when working beneath a vehicle and wear eye protection. Do not cut access or attachment holes with a torch.

This product complies with safety specifications and requirements for connecting devices and towing systems of the state of New York, V.E.S.C. Regulation V-5 and SAE J684.

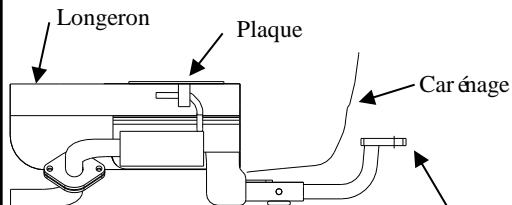

Instructions d'installation

Numéros de pièces :

Nissan Altima

24796

Nissan Maxima

60873

77168

Attelage montré dans la position appropriée

Équipement requis : Scellant

Visserie : 24796F

Clés : 11/16", 5/8", 16 mm

Mèche : 7/16"

Ensemble de barre d'attelage :

3594

(Vendu séparément)

La barre de remorquage doit être utilisée dans la position **ÉLEVÉE** seulement.

Ne pas excéder les spécifications du fabricant de véhicules de remorquage, ni :

2 000 lb (908 kg) Poids brut max. de la remorque

200 lb (90,8 kg) Poids max. au timon

Point d'accès au câblage : PC3, PC4

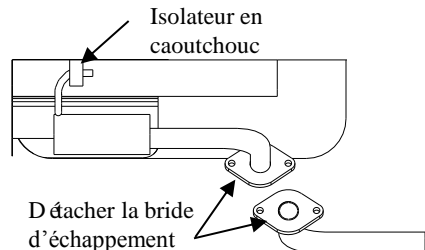

← Vers l'arrière

Figure 1.

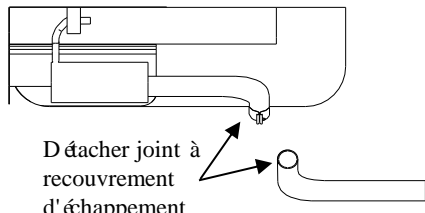

← Vers l'arrière

Figure 2.

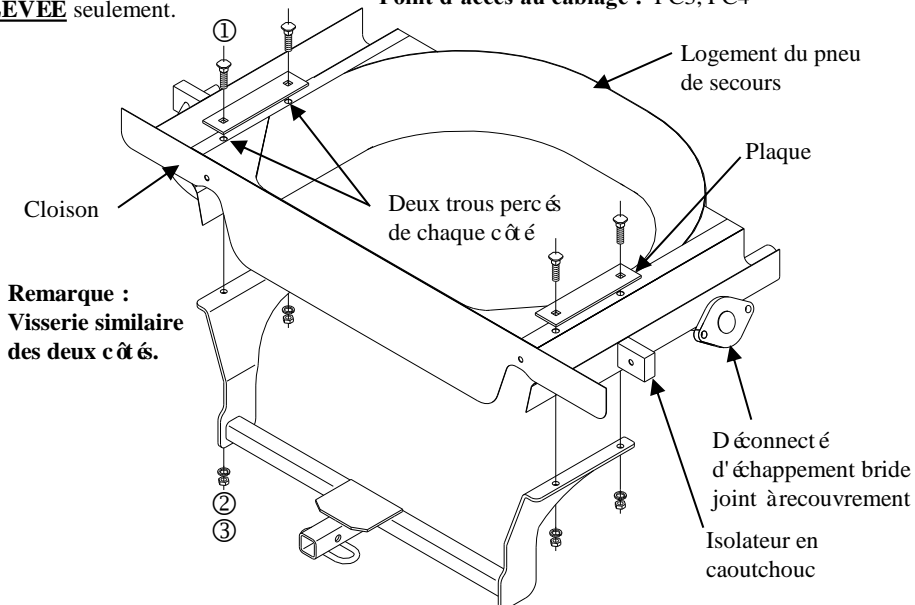

Remarque :
Visserie similaire des deux côtés.

①	Qté (4)	Boulon de carrosserie 7/16-14 X 1.50 GR5	③	Qté (4)	Écrou 7/16-14
②	Qté (4)	Rondelle frein			

- Retirer le tapis, le panneau de fibres et le bac de rangement (s'il est présent) du coffre du véhicule.
- Enlever le fil de terre du silencieux côté conducteur.
- (2007-2011) Débranchez l'échappement à la bride. Les deux côtés. Gardez les fixations. Figure 1.
(2012 & plus tard) Débranchez l'échappement au niveau du joint tour. Les deux côtés. Gardez les fixations. Figure 2.
- Pousser l'échappement vers l'arrière du véhicule en le décrochant de l'isolateur en caoutchouc. Pousser délicatement l'écran thermique vers le longeron pour exposer la zone entre le longeron et le logement de roue.
- Soulever l'attelage en position (en veillant à ne pas égratigner le carénage) entre les longerons et le logement de roue de secours. Aligner le bord arrière du support latéral d'attelage de façon à ce qu'il soit au même niveau que la cloison. Vérifier la position de l'attelage sur le véhicule.
- En utilisant l'attelage comme gabarit, marquer au pointeau l'emplacement des deux (2) trous de chaque côté.
- Abaisser l'attelage. Percer un trou de 7/16 po à travers la tôle du coffre aux endroits marqués au pointeau. Vérifier l'alignement du trou sous le véhicule et ajuster au besoin. Enlever les bavures de métal.
- Placer les plaques sur les trous à l'intérieur du coffre puis insérer des boulons de carrosserie à travers la plaque et la tôle du coffre (ne pas installer sur le tapis).
- Remettre l'attelage en position en le soulevant au-dessus des boulons de carrosserie et installer les rondelles freins et les écrous hexagonaux, comme illustré. Serrer toute la visserie 7/16-14 GR5 au couple de serrage de 50 lb-pi.
- Pliez doucement bouclier thermique en position. Remettez les gaz d'échappement à l'isolateur en caoutchouc et la bride / joint à recouvrement. Remettez le fil de terre sur le silencieux.
- Afin de prévenir l'infiltration d'eau ou de gaz d'échappement à l'intérieur du véhicule, appliquer un enduit d'étanchéité sur les points d'attache des boulons à l'intérieur du logement de pneu de secours.**
- Replacer le tapis, le panneau de fibres et le bac de rangement (s'il y a lieu).

Serrer toute la visserie 7/16 GR5 au couple de 50 lb-pi (68 N*M).

Remarque : Vérifier l'attelage fréquemment, en s'assurant que toute la visserie et la bille sont serrées adéquatement. Si l'attelage est enlevé boucher tous les trous percés dans le coffre ou la carrosserie afin de prévenir l'infiltration d'eau ou de gaz d'échappement. Un attelage ou bille endommagés doivent être enlevés et remplacés. Observer les mesures de sécurité appropriées en travaillant sous le véhicule et porter des lunettes de protection. Ne jamais utiliser une torche pour découper un accès ou un trou de fixation.

Ce produit est conforme aux normes V-5 et SAE J684 de la V.E.S.C. (État de New York) concernant les spécifications en matière de sécurité des systèmes d'attelage.

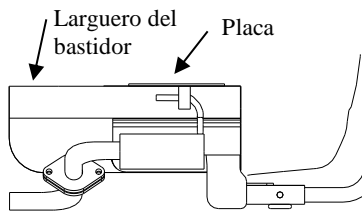

El enganche se muestra en la posición correcta

Equipo necesario: Sellante

Kit de tornillos: 24796F

Llaves: 11/16", 5/8", 16mm

Brocas de taladro: 7/16"

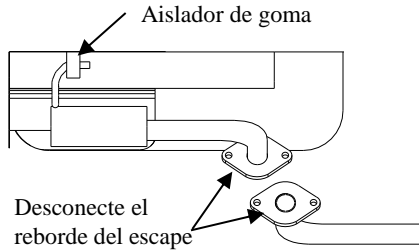

Figure 1.

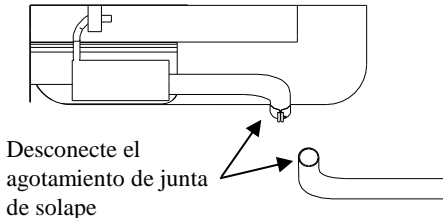

Figure 2.

Instrucciones de instalación

Números de partes:

24796

60873

77168

Nissan Altima

Nissan Maxima

Kit de barra de tracción:

3594

(Se vende por separado)

La barra de tracción se debe usar en la posición

LEVANTADA únicamente.

No supere el valor inferior entre la calificación del fabricante del vehículo del remolque o

2000 LB (908 Kg) Peso bruto máximo del remolque

200 LB (90.8 Kg) Peso máximo de la horquilla

Ubicación del acceso al cableado: PC3, PC4

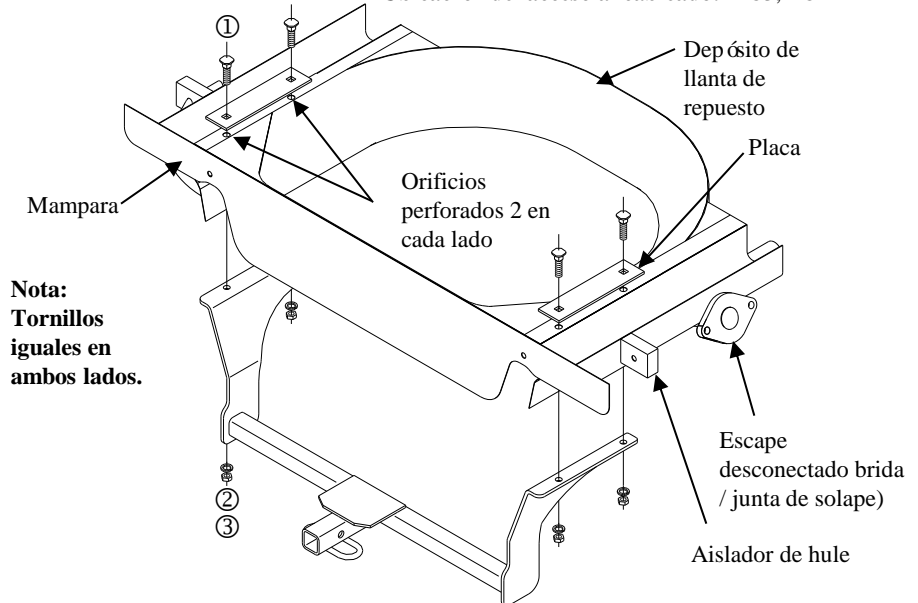

Nota:
Tornillos iguales en ambos lados.

①	Cant. (4)	Perno de carruaje 7/16-14 X 1.50 GR5	③	Cant. (4)	Tuerca 7/16-14
②	Cant. (4)	Arandela de bloqueo			

1. Retire del baúl del vehículo la alfombra, la tabla de fibra y la bandeja de almacenaje (si está presente).
2. Retire el cable de conexión a tierra del silenciador del costado del conductor.
3. (2007-2011) Desconecte el tubo de escape en la brida. Ambos lados. Mantenga los elementos de fijación. Figura 1. (2012 y posteriores) Desconecte el tubo de escape en la junta de solape. Ambos lados. Mantenga los elementos de fijación. Figura 2.
4. Empuje el escape hacia la parte posterior del vehículo y lejos del aislador de hule. Suavemente empuje el protector de calor hacia el larguero del bastidor exponiendo el área entre el larguero del bastidor y el depósito de la llanta.
5. Levante el enganche a su posición (con cuidado de no raspar la placa protectora) entre los largueros del bastidor y el depósito de la llanta de repuesto. Alinee el borde posterior del soporte lateral del enganche contra la mampara. Revise la ubicación del enganche del vehículo.
6. Con el enganche como plantilla, marque y perfore los dos (2) orificios en ambos lados.
7. Baje el enganche. Perfore un orificio de 7/16" a través de la base del colector del baúl en los lugares marcados. Revise la alineación de orificios debajo del vehículo y ajuste de ser necesario. Retire los sobrantes.
8. Vuelva a colocar la placa encima de los orificios al interior del baúl e inserte los pernos de carruaje a través de la placa y el colector del baúl (no instale encima de la alfombra).
9. Levante el enganche de nuevo a su posición encima de los pernos de carruaje e instale las arandelas de bloqueo y tuercas hexagonales como se muestra. Apriete todos los tornillos 7/16-14 GR5 a 50 LB-PIES.
10. Doble con cuidado protector de calor en su posición. Vuelva a colocar el tubo de escape a la brida y la junta de goma aislante / junta de solape. Vuelva a colocar el cable de tierra a la bufanda.
11. **Aplique el sellante en las uniones del perno al interior del depósito de la llanta de repuesto para evitar la entrada del agua y los gases del escape al interior del vehículo.**
12. Vuelva a colocar la alfombra, el tablero de fibra y bandeja de almacenaje (si está presente).

Apriete todos los tornillos 7/16 GR5 con una llave de torsi6n a 50 Lb.-pies (68 N*M)

Nota: Revise el enganche con frecuencia, verificando que todos los tornillos y la bola est6n correctamente apretados. Si se quita el enganche tape todos los orificios en el colector del baúl u otros paneles de la carrocería para evitar la entrada del agua y los gases del escape. Se debe retirar y reemplazar un enganche o bola que se haya dañado. Observe las precauciones de seguridad al trabajar por debajo del vehículo y use protecci6n visual. No corte los orificios de acceso o accesorios conoplete.

Este producto cumple con las especificaciones y requisitos de seguridad para conectar dispositivos y sistemas de remolque del estado de Nueva York, V.E.S.C. Regulaci6n V-5 y SAE J684.