

Installation Instructions

Chevrolet Aveo Sedan

Part Numbers:

24810

60896

77181

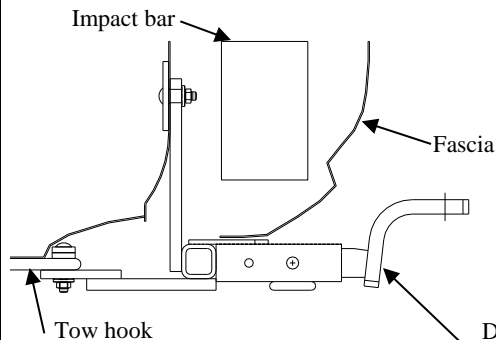

Drawbar Kit:
3593
(Sold separately)

Drawbar must be used in the **RISE** position only.

**Do Not Exceed Lower of Towing Vehicle
Manufacturer's Rating or**

2000 LB (908 Kg) Max Gross Trailer Weight

200 LB (91 Kg) Max Tongue Weight

Wiring Access Location: PC3, 4

Hitch Shown In Proper Position

Equipment Required: Sealant

Fastener Kit: 24810F

Wrenches: 3/4", Crowfoot adaptor

Seal existing drain holes
in trunk pan to prevent
intrusion of exhaust
fumes and water.

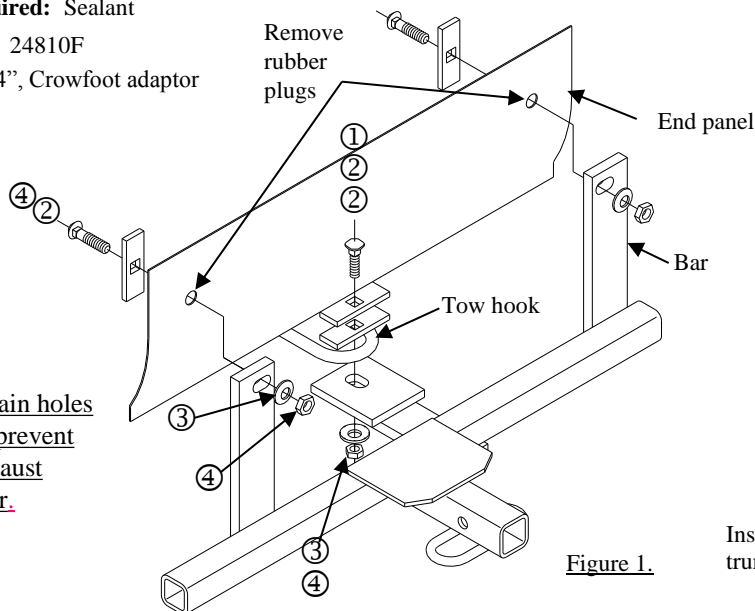
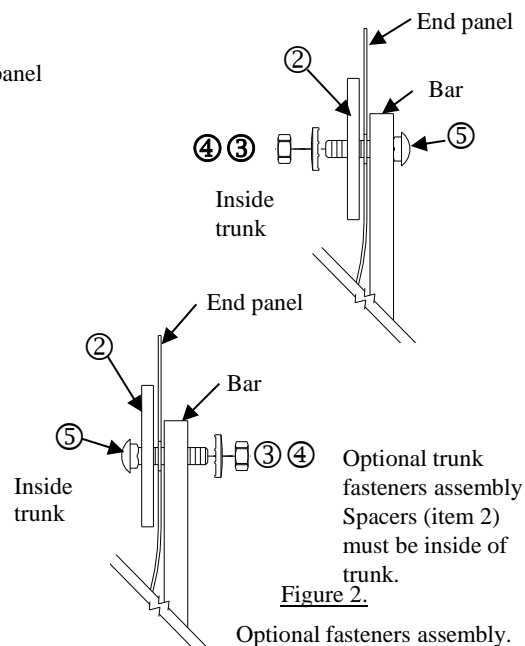

Figure 1.



①	Qty. (1)	Carriage bolt ½-13 x 2.25 GR5	④	Qty. (3)	Hex nut ½-13
②	Qty. (4)	Spacer	⑤	Qty. (2)	Carriage bolt ½-13 x 2.00 GR5
③	Qty. (3)	Conical washer	⑥	Qty. (1)	½" Pull wire

1. Remove trunk panel to gain access to end panel. Remove spare tire cover.
2. Remove (2) trunk rubber plugs located in the end panel. Return to owner.
3. Place carriage bolt and spacers (2) onto tow hook. As shown Figure 1.
4. Raise hitch into position behind end panel and fasten to tow hook with conical washer and hex nut. Hand tighten.
5. Install fasteners on drivers side. Place spacer (Item 2) inside trunk add sealant around hole. Install fastener as shown in Figure 1 or optional Figure 2. Hand tighten to prevent hitch from moving while installing passenger side.
6. Install fastener on passenger side. Once again adding sealant around hole. Install fasteners as shown in Figure 1 or optional Figure 2 .
7. Tighten all fasteners to specification listed below.
8. Apply sealant at bolt attachments inside spare tire well to prevent the intrusion of water and exhaust fumes to vehicle interior.
9. Reinstall trunk panel. Reinstall spare tire cover

Tighten all ½" Gr5 fasteners with torque wrench to 75 Lb.-Ft. (102 N*M)

Note: check hitch frequently, making sure all fasteners and ball are properly tightened. If hitch is removed, plug all holes in trunk pan or other body panels to prevent entry of water and exhaust fumes. A hitch or ball which has been damaged should be removed and replaced. Observe safety precautions when working beneath a vehicle and wear eye protection. Do not cut access or attachment holes with a torch.

This product complies with safety specifications and requirements for connecting devices and towing systems of the state of New York, V.E.S.C. Regulation V-5 and SAE J684.

Instructions d'installation

Chevrolet Aveo Sedan

Numéros de pièces :
24810
60896
77181

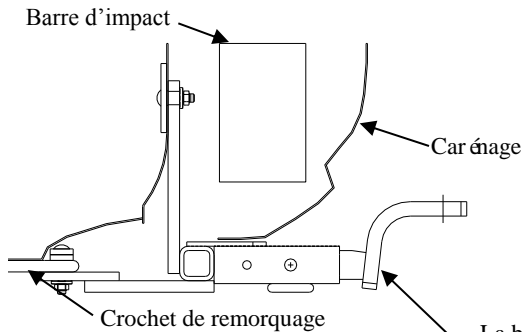

Ensemble de barre de remorquage:
 3593

(Vendu séparément)

La barre de remorquage doit être utilisée dans la position **ÉLEVÉE** seulement.

Ne pas excéder les spécifications de poids du fabricant du véhicule de remorquage, ni :

2 000 LB (908 kg) Poids brut max. de la remorque
200 LB (91 kg) Poids max. au timon

Points d'accès au câblage : PC3, 4

Attelage montré dans la position appropriée

Équipement requis : Scellant

Visserie : 24810F

Clés : 3/4", adaptateur pied de biche

Enlever les bouchons en caoutchouc

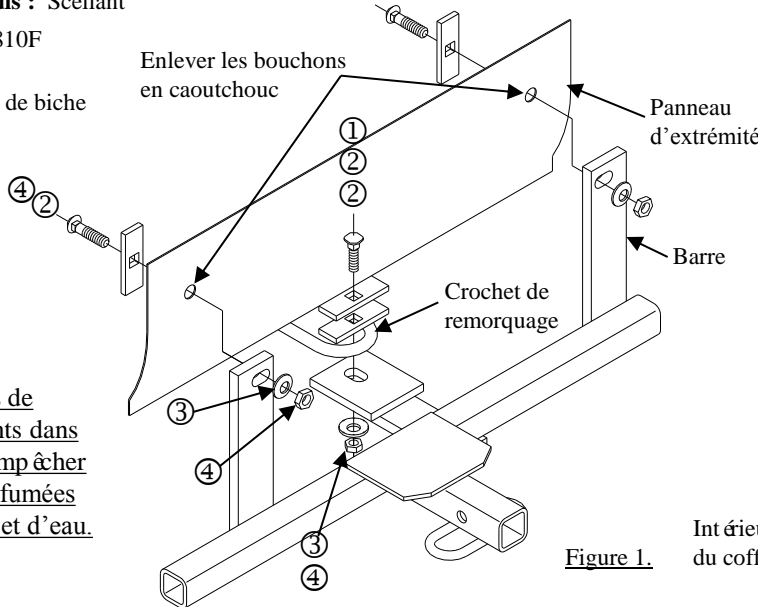

Figure 1.

Sceller les trous de drainage existants dans le coffre pour empêcher l'infiltration de fumées d'échappement et d'eau.

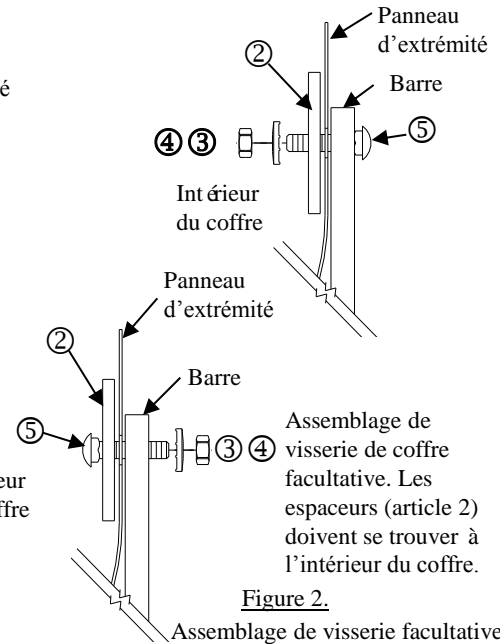

Figure 2.

Assemblage de visserie facultative

①	Qté (1)	Boulon de carrosserie ½-13 x 2.25 GR5	④	Qté (3)	Écrou hexagonal ½-13
②	Qté (4)	Espaceur	⑤	Qté (2)	Boulon de carrosserie ½-13 x 2.00 GR5
③	Qté (3)	Rondelle conique	⑥	Qté (1)	Fil de tirage ½"

1. Enlever le panneau de coffre pour accéder au panneau d'extrémité. Enlever le couvercle du pneu de secours.
2. Enlever deux (2) bouchons en caoutchouc du coffre situés dans le panneau d'extrémité. Les remettre au propriétaire.
3. Placer un boulon de carrosserie et deux (2) espaceurs sur le crochet de remorquage. Comme illustré à la figure 1.
4. Soulever l'attelage en position derrière le panneau d'extrémité et fixer le crochet de remorquage à l'aide d'une rondelle conique et d'un écrou hexagonal. Serrer à la main.
5. Installer la visserie du côté conducteur. Placer l'espaceur (article 2) à l'intérieur du coffre, ajouter un scellant autour du trou. Installer la visserie comme illustré à la figure 1 ou à la figure 2 facultative. Serrer à la main pour empêcher l'attelage de bouger pendant l'installation du côté passager.
6. Installer la visserie du côté passager. Encore une fois, ajouter du scellant autour du trou. Installer la visserie comme illustré à la figure 1 ou à la figure 2 facultative.
7. Serrer toute la visserie selon les spécifications indiquées ci-dessous.
8. Afin de prévenir l'infiltration d'eau ou de gaz d'échappement à l'intérieur du véhicule, appliquer un scellant sur les points d'attache des boulons à l'intérieur du logement de pneu de secours.
9. Réinstaller le panneau de coffre. Réinstaller le couvercle du pneu de secours.

Serrer toute la visserie ½" Gr5 au couple de 75 lb-pi (102 N*M).

Remarque : Vérifier l'attelage fréquemment, en s'assurant que toute la visserie et la boule sont serrées adéquatement. Si l'attelage est enlevé boucher tous les trous percés dans le coffre ou la carrosserie afin de prévenir l'infiltration d'eau ou de gaz d'échappement. Un attelage ou boule endommagés doivent être enlevés et remplacés. Observer les mesures de sécurité appropriées en travaillant sous le véhicule et porter des lunettes de protection. Ne jamais utiliser une torche pour découper un accès ou un trou de fixation. Ce produit est conforme aux normes V-5 et SAE J684 de la V.E.S.C. (État de New York) concernant les spécifications en matière de sécurité des systèmes d'attelage.

Instrucciones de instalación

Chevrolet Aveo Sedan

Números de partes:

24810

60896

77181

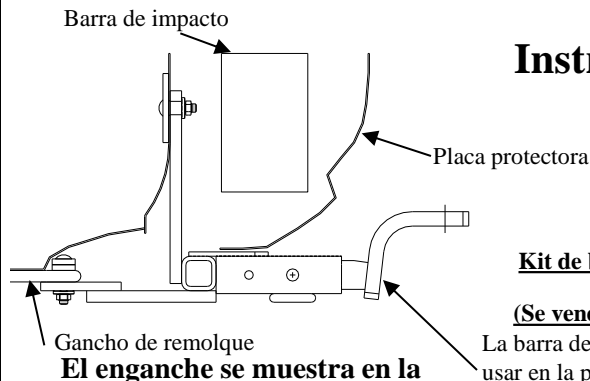

Kit de barra de tracción:

3593

(Se vende por separado)

La barra de tracción se debe usar en la posición **LEVANTADA** únicamente.

No supere el valor inferior entre la calificación del fabricante del vehículo de remolque o

2000 LB (908 Kg) Peso bruto máximo del remolque

200 LB (91 Kg) Peso máximo de la horquilla

Ubicación del acceso al cableado: PC3, 4

Equipo necesario: Sellante

Kit de tornillos: 24810F

Llaves: 3/4", adaptador de pata de gallo

Selle los orificios de drenaje existentes en el colector del baúl para evitar la entrada de gases del escape y agua.



Figura 1



Figura 2

Los espaciadores opcionales de la ensambladura de tornillos del baúl (artículo 2) deben estar al interior del baúl.

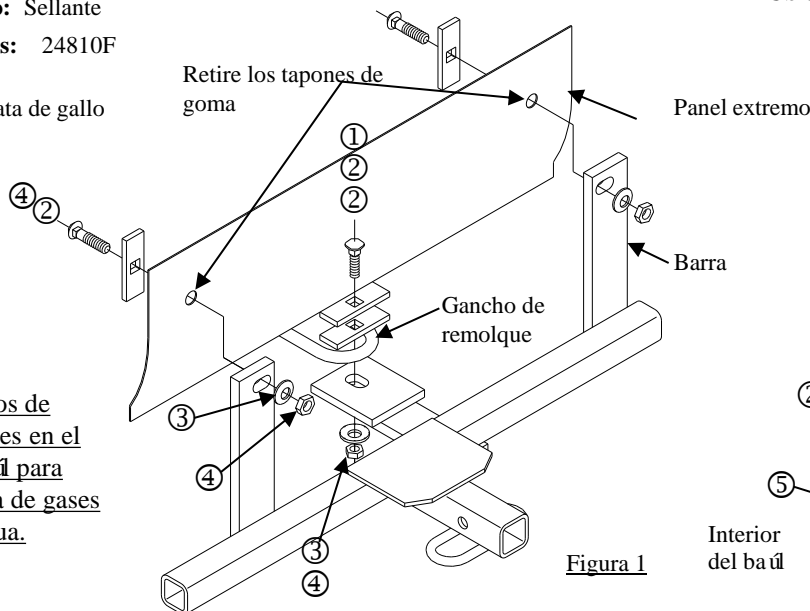
①	Cant. (1)	Perno de carruaje 1/2-13 x 2.25 GR5	④	Cant. (3)	Tuerca hexagonal 1/2-13
②	Cant. (4)	Espaciador	⑤	Cant. (2)	Perno de carruaje 1/2-13 x 2.00 GR5
③	Cant. (3)	Arandela cónica	⑥	Cant. (1)	Cable de halar - 1/2"

1. Retire el panel del baúl para tener acceso al panel extremo. Retire la cubierta de la llanta de repuesto.
2. Retire los (2) tapones de goma del baúl que se encuentran en el panel extremo. Devuelva al propietario.
3. Coloque el perno de carruaje y los espaciadores (2) en el gancho de remolque. Como se muestra en la Figura 1.
4. Levante el enganche a su posición detrás del panel extremo y sujete al gancho de remolque con la arandela cónica y la tuerca hexagonal. Apriete a mano únicamente.
5. Instale los tornillos en el costado del conductor. Coloque el espaciador (artículo 2) al interior del baúl y agregue sellante alrededor del orificio. Instale los tornillos como se muestra en la Figura 1 o la Figura 2 opcional. Apriete a mano para evitar que el enganche se mueva mientras se instala el costado del pasajero.
6. Instale el tornillo en el costado del pasajero. Una vez más agregue sellante alrededor del orificio. Instale los tornillos como se muestra en la Figura 1 o Figura 2 opcional.
7. Apriete todos los tornillos según la siguiente especificación.
8. Aplique sellante en las uniones del perno al interior del depósito de la llanta de repuesto para evitar la entrada del agua y los gases del escape al interior del vehículo.
9. Vuelva a instalar el panel del baúl. Vuelva a instalar la cubierta de la llanta de repuesto.

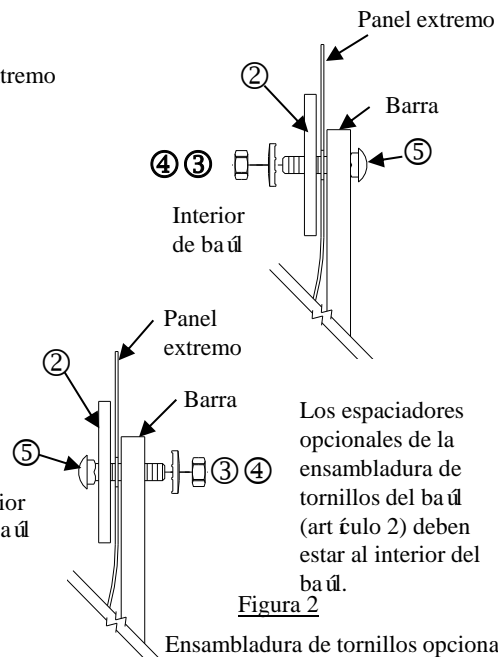
Apriete todos los tornillos 1/2-13 GR5 con una llave de torsión a 75 Lb.-pies (102 N*M)

Nota: Revise el enganche con frecuencia, verificando que todos los tornillos y la bola estén correctamente apretados. Si se quita el enganche tape todos los orificios en el colector del baúl u otros paneles de la carrocería para evitar la entrada del agua y los gases del escape. Se debe retirar y reemplazar un enganche o bola que se haya dañado. Observe las precauciones de seguridad al trabajar por debajo del vehículo y use protección visual. No corte los orificios de acceso o accesorios con soplete.

Este producto cumple con las especificaciones y requisitos de seguridad para conectar dispositivos y sistemas de remolque del estado de Nueva York, V.E.S.C. Regulación V-5 y SAE J684.