

Installation Instructions

Volkswagen GTI
Volkswagen Rabbit

Volkswagen Golf including TDI

All models except Golf GTI, Golf Wagon and Golf R

Part Numbers:

24825

77197

60212

Do Not Exceed Lower of Towing Vehicle
Manufacturer's Rating or

2000 LB (908 Kg) Max Gross Trailer Weight

200 LB (90.8 Kg) Max Tongue Weight

Wiring Access Location: PC3, PC4

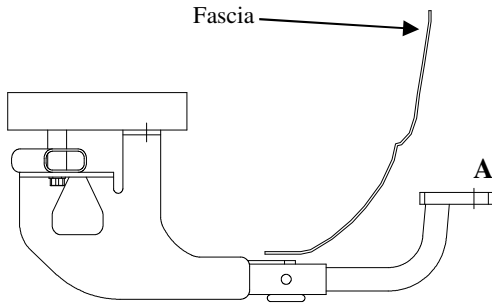

Hitch Shown In Proper Position

(Sold separately)

Drawbar Kit:

3594

Drawbar must be used in the
Rise position only.

Equipment Required: Pull wires (Provided)

Fastener Kit: 24825F

Wrenches: 3/4", 13mm, 19mm

Drill Bits: None

Support shown cut-off for clarity

Exhaust not shown for clarity

Rearward hole on bracket

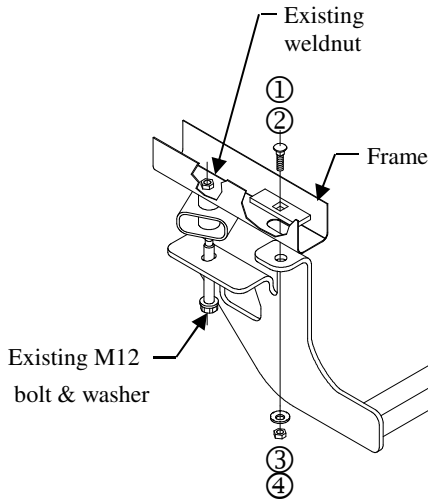

Figure 1.

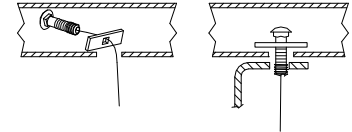

Figure 2.

Note: Fasteners typical both sides

①	Qty. (2)	Carriage Bolt 1/2-13 X 2.00	③	Qty. (2)	Conical Washer 1/2"
②	Qty. (2)	Spacer	④	Qty. (2)	Hex Nut 1/2-13

1. Feed the carriage bolt and large spacer thru slots on bottom of frame rails using the pull wires, as shown Figure 2.

Note: May need to insert the carriage bolt in on an angle. Leave the pull wires in position to assist in locating bolt when the hitch is placed in position.

2. Remove existing M12 bolts. (**Do Not** clean the threads)

3. Raise hitch into position as shown in Figure 1. Feeding the pull wires through the rearward holes on the bracket. Locate the driver's side bracket in position first near the forward exhaust hanger. If necessary to get the passenger's side into position, loosen the exhaust hanger on the passenger's side this will allow the exhaust bracket move side to side.

4. Re-install the M12 bolts and washers remove in Step 2. **Be careful not to cross thread** the bolt and existing weldnut.

Note: If necessary clean the first few threads **only** to start the bolts.

5. Remove pull wires and install conical washer and hex nut on 1/2" fasteners. **Be careful** not to push the carriage bolt back into the frame.

6. Tighten all fasteners to called-out torque specification

7. Re-tighten the exhaust hanger on the passenger side if loosened in Step 3.

Tighten all 1/2-13 GR 5 fasteners with torque wrench to 75 Lb.-Ft. (102 N*M)

Tighten all M12X1.50 CL 10.9 fasteners with torque wrench to 92 Lb.-Ft. (125 N*M)

Note: check hitch frequently, making sure all fasteners and ball are properly tightened. If hitch is removed, plug all holes in trunk pan or other body panels to prevent entry of water and exhaust fumes. A hitch or ball which has been damaged should be removed and replaced. Observe safety precautions when working beneath a vehicle and wear eye protection. Do not cut access or attachment holes with a torch.

This product complies with safety specifications and requirements for connecting devices and towing systems of the state of New York, V.E.S.C. Regulation V-5 and SAE J684.

Instructions d'installation

Volkswagen GTI
Volkswagen Rabbit

Volkswagen Golf y compris TDI

Tous les modèles excepté Golf GTI, Golf Wagon et Golf R

Numéros de pièces:

24825

77197

60212

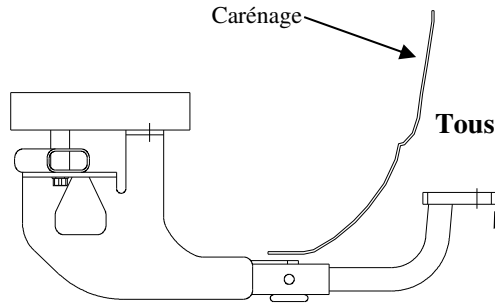

Carénage

(Vendu séparément)

Ensemble de barre de remorquage :

3594

La barre de remorquage doit être utilisée dans la position **ÉLEVÉE** seulement.

Ne pas excéder les spécifications du fabricant de véhicules de remorquage, ou

2 000 lb (908 kg) Poids brut max. de la remorque

200 lb (90.8 kg) Poids max. au timon

Attelage montré dans la position appropriée

Équipement requis : Fils de tirage (fournis)

Visserie : 24825F

Clés : 3/4 po, 13 mm, 19 mm

Mèche : Aucune

Support montré en coupe pour plus de clarté

Points d'accès au câblage : PC3, PC4

Trou arrière du support

Tuyau d'échappement non illustré pour plus de clarté

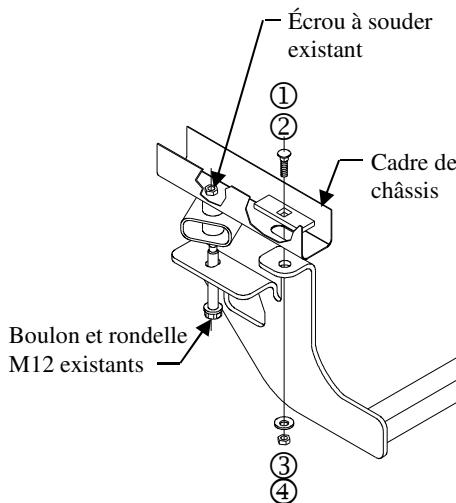

Écrou à souder existant

①

②

Cadre de châssis

Boulon et rondelle M12 existants

③

④

Figure 1.

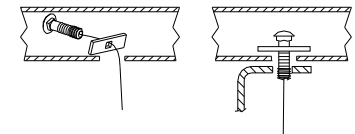

Figure 2.

Remarque : Visserie similaire des deux côtés

①	Qté (2)	Boulon de carrosserie 1/2-13 X 2.00	③	Qté (2)	Rondelle conique 1/2 po
②	Qté (2)	Espaceur	④	Qté (2)	Écrou hexagonal 1/2-13

- À l'aide de fils de tirage, insérer un boulon de carrosserie et un grand espaceur à travers les fentes dans le bas des longerons de châssis, tel qu'illustré à la figure 2. **Remarque :** Il se peut que le boulon de carrosserie doivent être inséré en angle. Laisser les fils de tirage en place pour repérer le boulon plus facilement lorsque l'attelage sera en position.
- Enlever les boulons M12 existants. (**Ne pas nettoyer** les filetages)
- Soulever l'attelage en position comme illustré à la figure 1. Faire passer les fils de tirage dans les trous arrière du support. Placer le support côté conducteur en position, d'abord à proximité du support de tuyau d'échappement avant. S'il faut aussi placer celui du côté passager en position, desserrer le support de tuyau d'échappement côté passager pour lui permettre de bouger d'un côté à l'autre.
- Réinstaller les boulons M12 et les rondelles enlevés à l'étape 2. **Veiller à ne pas fausser** le filetage du boulon et de l'écrou à souder existant. **Remarque :** Si nécessaire, nettoyer **uniquement** les premiers filets du filetage pour engager les boulons.
- Retirer les fils de tirage et installer une rondelle conique et un écrou hexagonal sur la visserie 1/2 po. **Veiller à ne pas repousser** le boulon de carrosserie dans le cadre de châssis.
- Serrer toute la visserie selon les couples de serrage spécifiés.
- Resserrer le support de tuyau d'échappement du côté passager s'il a été desserré à l'étape 3.

Serrer toute la visserie 1/2-13 GR 5 au couple de serrage de 75 lb-pi. (102 N*M)

Serrer toute la visserie M12X1.50 CL 10.9 au couple de serrage de 92 lb-pi. (125 N*M)

Remarque : Vérifier l'attelage fréquemment, en s'assurant que toute la visserie et la bille sont serrées adéquatement. Si l'attelage est enlevé, boucher tous les trous percés dans le coffre ou la carrosserie afin de prévenir l'infiltration d'eau ou de gaz d'échappement. Un attelage ou bille endommagés doivent être enlevés et remplacés. Observer les mesures de sécurité appropriées en travaillant sous le véhicule et porter des lunettes de protection. Ne jamais utiliser une torche pour découper un accès ou un trou de fixation.

Ce produit est conforme aux normes V-5 et SAE J684 de la V.E.S.C. (État de New York) concernant les spécifications en matière de sécurité des systèmes d'attelage.

Instrucciones de instalación

Números de partes:

24825

77197

60212

**Volkswagen GTI
Volkswagen Rabbit
Volkswagen Golf incluye TDI**

Todos los modelos exceptúan Golf GTI, Golf Wagon y Golf R

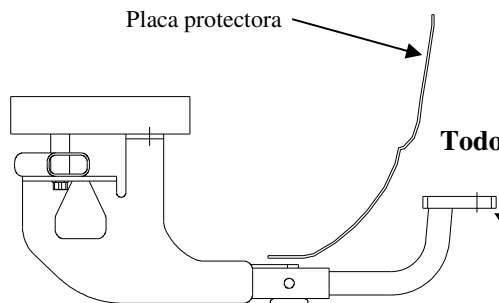

(Se vende por separado)
Kit de barra de tracción:
3594

El enganche se muestra en la posición correcta

La barra de tracción se debe usar en la posición **LEVANTADA** únicamente.

No supere el valor inferior entre la calificación del fabricante del vehículo del remolque o

2000 LB (908 Kg) Peso bruto máximo del remolque

200 LB (90.8 Kg) Peso máximo de la horquilla

Ubicación del acceso al cableado: PC3, PC4

Equipo necesario: Alambre de halar (incluido)

Kit de tornillos: 24825F

Llaves: 3/4", 13mm, 19mm

Brocas de taladro: Ninguna

El soporte se muestra cortado para claridad

Orificio posterior en el soporte

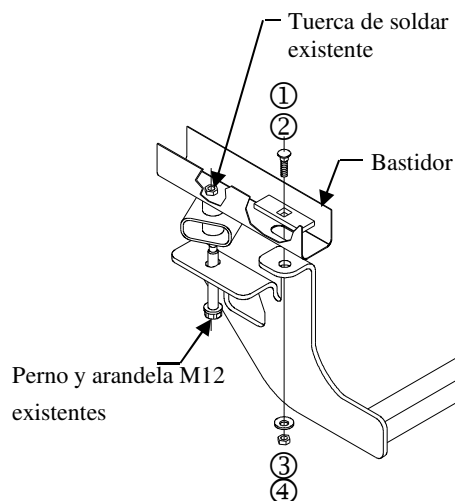

El escape no se muestra para claridad

Figura 1.



Figura 2.

Nota: Tornillos iguales en ambos lados

①	Cant. (2)	Perno de carruaje 1/2-13 X 2.00	③	Cant. (2)	Arandela cónica 1/2"
②	Cant. (2)	Espaciador	④	Cant.(2)	Tuerca hexagonal 1/2-13

1. Introduzca el perno de carruaje y el espaciador grande a través de las ranuras en la base de los largueros del bastidor usando los alambres de halar como se muestra en la Figura 2.

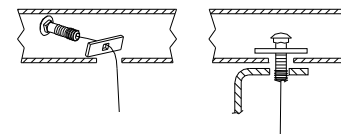
Nota: Podría necesitar insertar el perno de carruaje desde un ángulo. Deje los alambres de halar en su posición para que le ayuden a localizar el perno cuando el enganche se coloque en su posición.

2. Retire los pernos M12 existentes. (No limpie las roscas)

3. Levante el enganche a su posición como se muestra en la figura 1, introduciendo los alambres de halar a través de los orificios posteriores en el soporte. Localice el soporte del costado del conductor en su posición primero cerca del gancho del escape delantero. Si es necesario para que el costado del pasajero quede en su posición, afloje el gancho del escape en el costado del pasajero para que permita que el soporte del escape se mueva de lado a lado.

4. Vuelva a instalar los pernos M12 y arandelas que se quitaron en el paso 2. Tenga cuidado de no cruzar la rosca del perno y la tuerca de soldar existente.

Nota: Si es necesario, limpie las primeras roscas únicamente para meter los pernos.

5. Retire los alambres de halar e instale una arandela cónica y una tuerca hexagonal en los tornillos de 1/2". Tenga cuidado de no empujar el perno de carruaje de nuevo hacia el bastidor.

6. Apriete todos los tornillos según las especificaciones de torsión indicadas

7. Vuelva a apretar el gancho del escape en el costado del pasajero si se aflojó en el paso 3.

Apriete todos los tornillos 1/2-13 GR 5 con una llave de torsión a 75 Lb.-pies (102 N*M)

Apriete todos los tornillos M12X1.50 CL 10.9 con una llave de torsión a 92 Lb.-pies (125 N*M)

Nota: Revise el enganche con frecuencia, verificando que todos los tornillos y la bola estén correctamente apretados. Si se quita el enganche tape todos los orificios en el colector del baúl u otros paneles de la carrocería para evitar la entrada del agua y los gases del escape. Se debe retirar y reemplazar un enganche o bola que se haya dañado. Observe las precauciones de seguridad al trabajar por debajo del vehículo y use protección visual. No corte los orificios de acceso o accesorios con soplete.

Este producto cumple con las especificaciones y requisitos de seguridad para conectar dispositivos y sistemas de remolque del estado de Nueva York, V.E.S.C. Regulación V-5 y SAE J684