

Installation Instructions

Chevrolet Malibu Maxx

Part Numbers:
36379
06388
90136

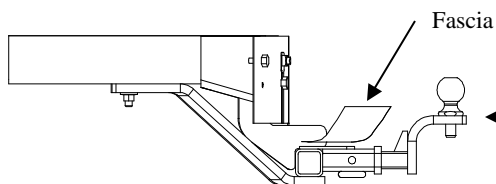

Drawbar Kit:
 36071
(Sold separately)

Drawbar must be used in the **RISE** position only.

**Do Not Exceed Lower of Towing Vehicle
 Manufacturer's Rating or**

3500 LB Max Gross Trailer Weight
300 LB Max Tongue Weight

Hitch Shown In Proper Position

Wiring Access Location: PC3, PC4

Equipment Required:

Fastener Kit: 36379F

Wrenches: 3/4, Torque Wrench

Drill Bits: 1/2"

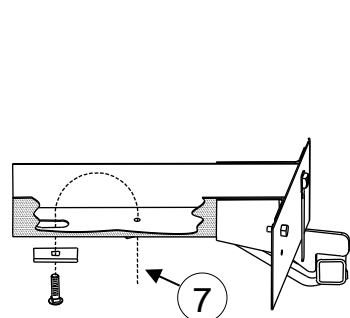

Figure 2.

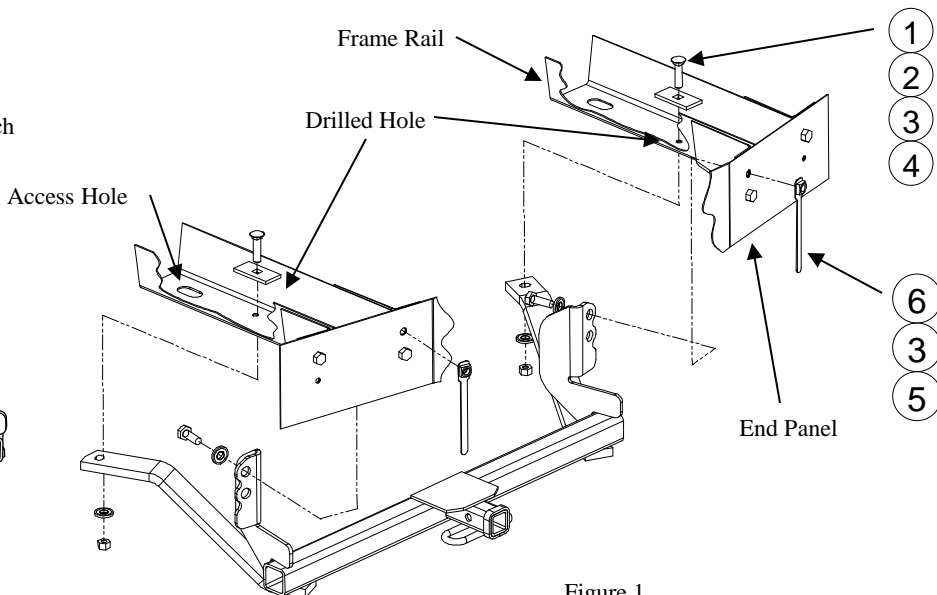

Figure 1.

①	Qty. (2)	Carriage Bolt 1/2-13 X 2.00 Gr5	⑥	Qty. (2)	Handle Nut Assembly, 1/2"
②	Qty. (2)	Block 1/4" x 1-1/2" x 3.00 Lg.	⑦	Qty. (1)	Pull Wire
③	Qty. (4)	Conical Toothed Washer 1/2			
④	Qty. (2)	Hex Nut, 1/2-13			
⑤	Qty. (2)	Hex Bolt, 1/2-13 x 1.25" LG.			

1. Raise Hitch into position, aligning the top holes in the Upright Brackets with the existing holes in vehicle end panel.
 Note: The Upright Bracket goes on the Forward side of the end panel.
2. Loosely install the 1/2" x 1-1/4" lg. hex bolts and conical toothed washers thru hole in Hitch and end panel into the handle nut assemblies.
3. Using the Hitch as a template, drill the forward attachment holes for the side arm bars into the bottom of the frame rails.
 Note: The driver's side has an existing hole in bottom of frame to align with slot in the side arm.
4. Fishwire carriage bolt and block through the forward access hole in the bottom of frame rail and through 1/2" drilled hole and slot in hitch side arm. NOTE: The fuel filler tube may have to be lowered temporarily to gain proper clearance to access hole on the passenger's side frame rail.
5. Loosely install conical toothed washers and hex nuts onto carriage bolts.

Tighten 1/2-13 GR5 Handle Nut fasteners with torque wrench to 50 Lb.-Ft.

Tighten 1/2-13 GR5 Carriage Bolt fasteners with torque wrench to 75 Lb.-Ft.

Note: check hitch frequently, making sure all fasteners and ball are properly tightened. If hitch is removed, plug all holes in trunk pan or other body panels to prevent entry of water and exhaust fumes. A hitch or ball which has been damaged should be removed and replaced. Observe safety precautions when working beneath a vehicle and wear eye protection. Do not cut access or attachment holes with a torch.

This product complies with safety specifications and requirements for connecting devices and towing systems of the state of New York, V.E.S.C. Regulation V-5 and SAE J684.

Instructions d'installation

Numéros de pièces :

Chevrolet Malibu Maxx

36379

06388

90136

(Vendu séparément)

**Ensemble de
barre de
remorquage :**
36071

Ne pas excéder les spécifications du fabricant de
véhicules de remorquage, ou

3 500 lb Poids brut max. de la remorque

300 lb Poids max. au timon

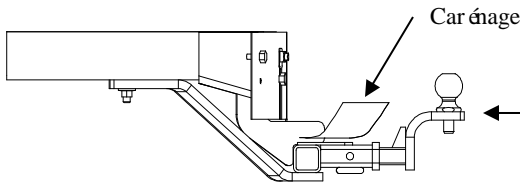

La barre de remorquage doit être utilisée dans la position **ÉLEVÉE** seulement..

Attelage montré dans la position appropriée

Points d'accès au câblage : PC3, PC4

Équipement requis :

Visserie : 36379F

Clés : 3/4 po, clé dynamométrique

Mèche : 1/2 po

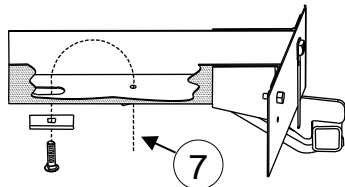

Figure 2.

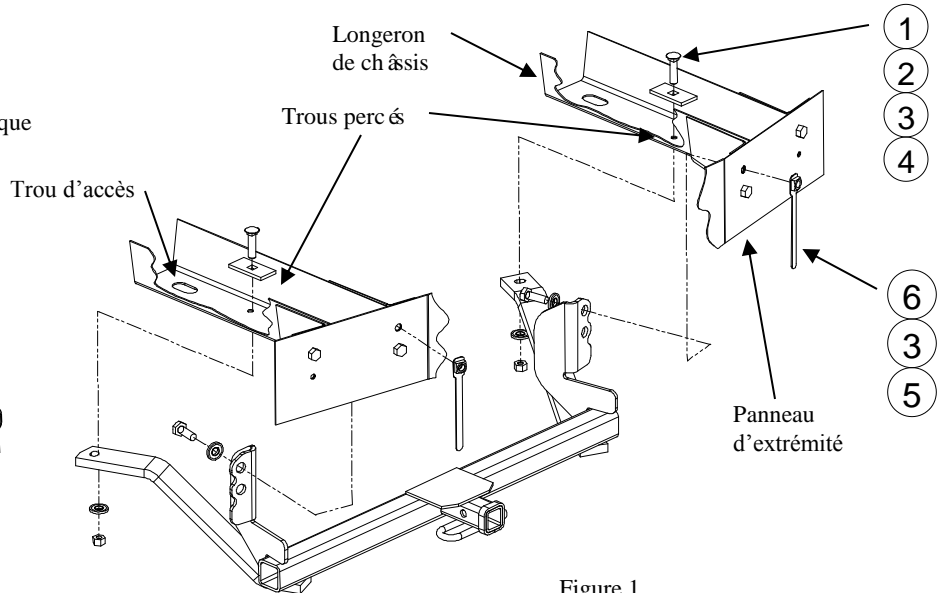

Figure 1.

①	Qté (2)	Boulon de carrosserie 1/2-13 X 2.00 Gr5	⑥	Qté (2)	Assemblage de manche à écrou, 1/2 po
②	Qté (2)	Bloc 1/4 x 1-1/2 x 3.00 po	⑦	Qté (1)	Fil de tirage
③	Qté (4)	Rondelle conique dentée 1/2 po			
④	Qté (2)	Écrou hexagonal, 1/2-13			
⑤	Qté (2)	Boulon hexagonal, 1/2-13 x 1.25 po			

- Soulever l'attelage en position en alignant les trous supérieurs des supports verticaux sur les trous existants du panneau d'extrémité du véhicule.
- Remarque : Les supports verticaux vont sur le côté avant du panneau d'extrémité
- Installer sans serrer les boulons hexagonaux 1/2 x 1-1/4 et les rondelles coniques dentées à travers le trou de l'attelage et du panneau d'extrémité, puis dans les assemblages de manches à écrou.
- En utilisant l'attelage comme gabarit, percer dans le bas des longerons de châssis les trous avant qui serviront à fixer les bras latéraux.
- Remarque : Du côté conducteur, un trou existant dans le bas du cadre doit s'aligner sur la fente du bras latéral.
- À l'aide d'un fil de tirage, acheminer un boulon de carrosserie et un bloc à travers le trou d'accès avant situé dans le bas du longeron, puis à travers le trou percé de 1/2 po et la fente du bras latéral de l'attelage. REMARQUE : Il se peut que le tube de remplissage du réservoir à carburant doive être temporairement abaissé pour parvenir au trou d'accès du longeron côté passager.
- Installer sans trop serrer les rondelles coniques dentées et les écrous hexagonaux sur les boulons de carrosserie.

Serrer la visserie 1/2-13 GR5 du manche à écrou en appliquant un couple de 50 lb-pi.

Serrer la visserie 1/2-13 GR5 des boulons de carrosserie en appliquant un couple de 75 lb-pi.

Remarque : Vérifier l'attelage fréquemment, en s'assurant que toute la visserie et la bille sont serrées adéquatement. Si l'attelage est enlevé boucher tous les trous percés dans le coffre ou la carrosserie afin de prévenir l'infiltration d'eau ou de gaz d'échappement. Un attelage ou bille endommagés doivent être enlevés et remplacés. Observer les mesures de sécurité appropriées en travaillant sous le véhicule et porter des lunettes de protection. Ne jamais utiliser une torche pour découper un accès ou un trou de fixation.

Ce produit est conforme aux normes V-5 et SAE J684 de la V.E.S.C. (État de New York) concernant les spécifications en matière de sécurités des systèmes d'attelage.

Instrucciones de instalación

Chevrolet Malibu Maxx

Números de partes:

36379

06388

90136

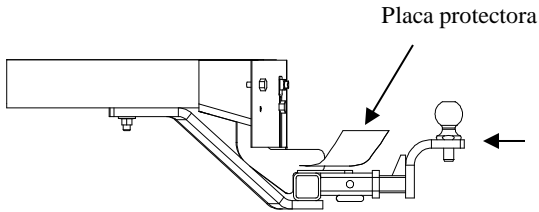

Kit de barra de tracción:

36071

(Se vende por separado)

No supere el valor inferior entre la calificación del fabricante del vehículo del remolque o

3500 LB Peso máximo bruto del remolque

300 LB Peso máximo de la horquilla

El enganche se muestra en la posición correcta

Equipo necesario:

Kit de tornillos: 36379F

Llaves: 3/4, llave de torsión

Brocas de taladro: 1/2"

Ubicación del acceso al cableado: PC3, PC4



Figura 2.



Figura 1.

①	Cant. (2)	Perno de carruaje 1/2-13 X 2.00 Gr5	⑥	Cant.(2)	Ensambladura de tuercas con manija, 1/2"
②	Cant.(2)	Bloque 1/4" x 1-1/2" x 3.00 largo	⑦	Cant.(1)	Cable de halar
③	Cant.(4)	Arandela cónica dentada 1/2			
④	Cant.(2)	Tuerca hexagonal, 1/2-13			
⑤	Cant.(2)	Perno hexagonal, 1/2-13 x 1.25" LG.			

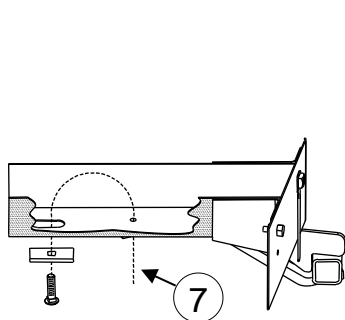
- Levante el enganche a su posición, alineando los orificios superiores en los soportes verticales con los orificios existentes en el panel final del vehículo.
Nota: El soporte vertical va en el lado delantero del panel final.
- Sin apretar instale los pernos hexagonales 1/2" x 1-1/4" de largo y arandelas cónicas dentadas a través del orificio en el enganche y el panel final dentro de las ensambladuras de tuercas con manija.
- Con el enganche como plantilla, perforo los orificios de unión delanteros para las barras del brazo lateral dentro de la base de los largueros del bastidor.
Nota: El costado del conductor tiene un orificio existente en la base del bastidor para alinear con la ranura en el brazo lateral.
- Introduzca con alambre guía el perno de carruaje y el bloque a través del orificio de acceso delantero en la base del larguero del bastidor y a través del orificio perforado de 1/2" y ranura en el brazo lateral del enganche. NOTA: Es posible que el tubo de llenado de combustible se deba bajar temporalmente para tener más espacio para llegar al orificio de acceso en el larguero del bastidor del costado del pasajero.
- Sin apretar instale las arandelas cónicas dentadas y las tuercas hexagonales en los pernos de carruaje.

Apriete las tuercas con manija de 1/2-13 GR5 con una llave de torsión hasta 50 Lb.-pies

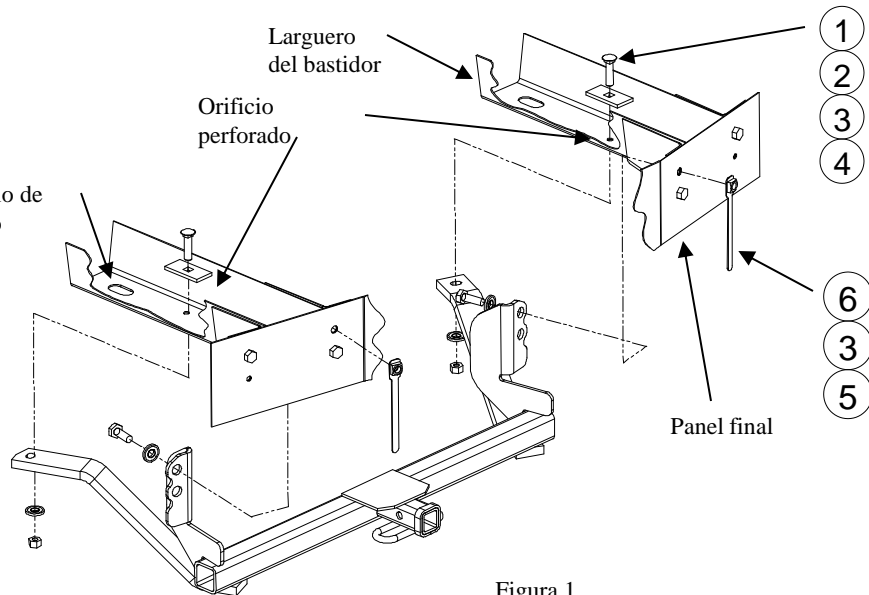
Apriete los perno de carruaje de 1/2-13 GR5 con una llave de torsión hasta 75 Lb.-pies

Nota: Revise el enganche con frecuencia, verificando que todos los tornillos y la bola estén correctamente apretados. Si se quita el enganche, tape todos los orificios en el colector del baúl u otros paneles de la carrocería para evitar la entrada del agua y los gases del escape. Se debe retirar y reemplazar un enganche o bola que se haya dañado. Observe las precauciones de seguridad al trabajar por debajo del vehículo y use protección visual. No corte el acceso o los orificios del accesorio con soplete. Este producto cumple con las especificaciones y requisitos de seguridad para conectar dispositivos y sistemas de remolque del estado de Nueva York. V.E.S.C. Regulación V-5 y SAE J684.