

Installation Instructions

Part Numbers:

Buick LaCrosse

36546

90240

06167

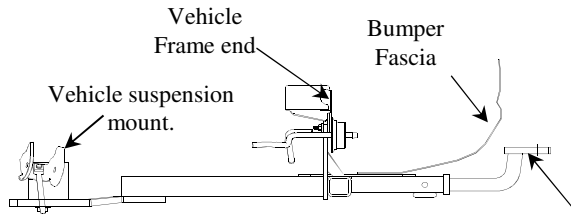

(Sold separately)

Drawbar Kit:

36061

Do Not Exceed Lower of Towing Vehicle
Manufacturer's Rating or

Hitch type	Max Gross Trailer WT (LB)	Max Tongue WT (LB)
Weight Carrying Ball Mount	3500 (1589 Kg)	300 (136 Kg)

Hitch Shown In Proper Position

Equipment Required:

Fastener Kit: 36546F

Wrenches: 13mm, 3/4", 7/8"

Drawbar must be used in the **Rise** position only.

Use (3) spacer washers per side, between hitch and vehicle attachment.

Wiring Access Location: PC1,2

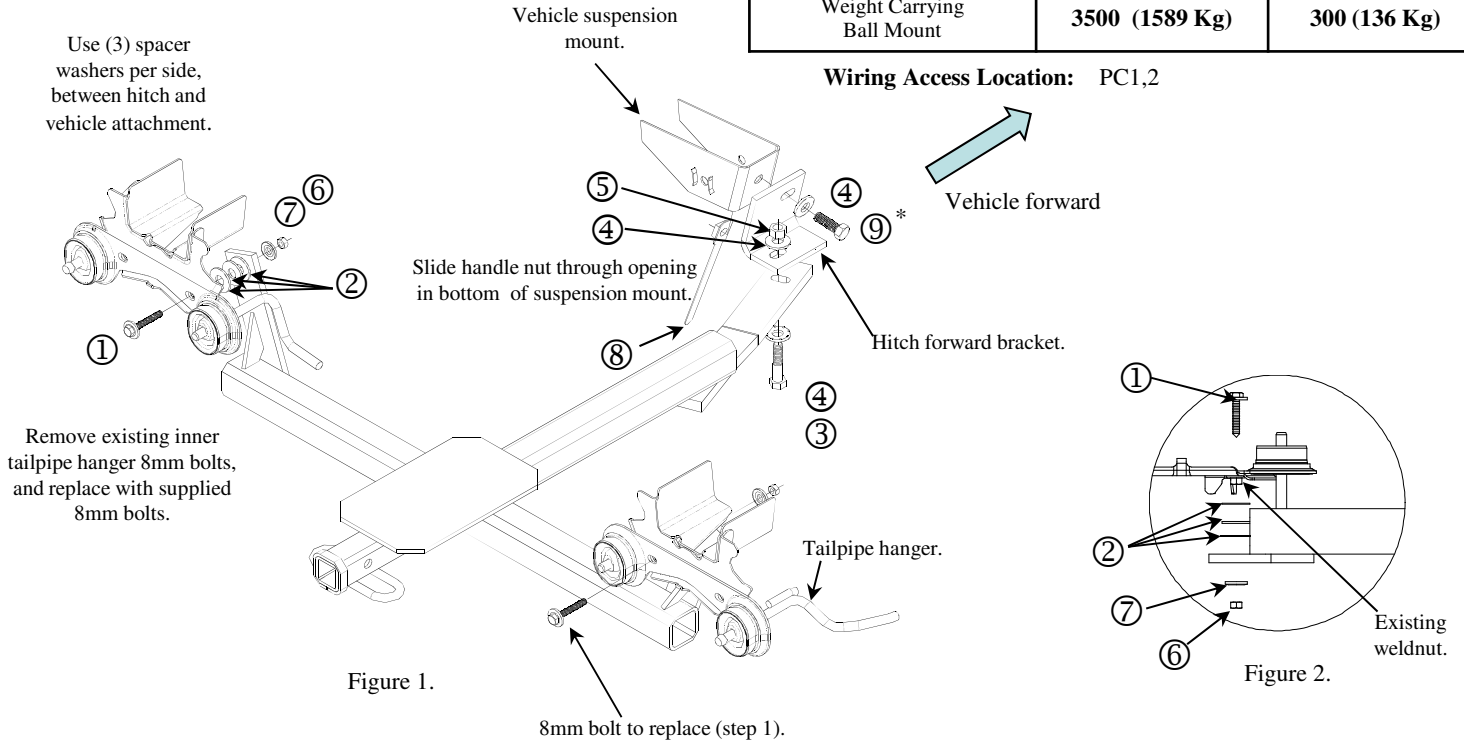

Figure 1.

Figure 2.

①	Qty. (2)	Hex Bolt, M8 x 1.25 x 55mm CL 9.8	⑥	Qty. (2)	Hex Nut, M8 x 1.25 CL 10
②	Qty. (6)	Flat Washer 1/2"	⑦	Qty. (2)	Conical Toothed Washer, 3/8"
③	Qty. (1)	Hex Bolt, 1/2"-13 x 2-1/4" GR 5	⑧	Qty. (1)	Handle-Nut, 1/2" (*Torque Spec Below)
④	Qty. (3)	Conical Toothed Washer, 1/2"	⑨	Qty. (1)	Hex Bolt, 1/2"-13 x 1-1/2" GR 5
⑤	Qty. (1)	Hex Nut, 1/2"-13 GR 5			

- Remove existing inner tailpipe hanger 8mm bolts, and replace with supplied 8mm bolts (item 1).
- Install forward bracket as shown. Do not tighten at this time.
- Install three flat washers (item 2) on existing weldnut on each side. See Figure 2.
- Raise hitch into position. Install over the 8mm bolt and existing weldnut sandwiching the flat washers between vehicle frame and hitch bar. Install 3/8" conical and M8 hex nut. Do not tighten bolts yet.
- Attach the hitch to the hitch bracket.
- Tighten fasteners to required specification.

Tighten 8mm-1.25 CL 9.8 bolts with torque wrench to 25 Lb.-Ft. (34 N*M)

Tighten 1/2"-13 GR 5 bolts with torque wrench to 75 Lb.-Ft. (102 N*M)

***Tighten 1/2"-13 GR 5 bolts into handle-nut to 50 Lb.-Ft. (68 N*M).**

Note: Check hitch frequently, making sure all fasteners and ball are properly tightened. If hitch is removed, plug all holes in trunk pan or other body panels to prevent entry of water and exhaust fumes. A hitch or ball which has been damaged should be removed and replaced. Observe safety precautions when working beneath a vehicle and wear eye protection. Do not cut access or attachment holes with a torch.

This product complies with safety specifications and requirements for connecting devices and towing systems of the state of New York, V.E.S.C. Regulation V-5 and SAE J684.

Instructions d'installation

Numéros de pièce :

Buick LaCrosse

36546

90240

06167

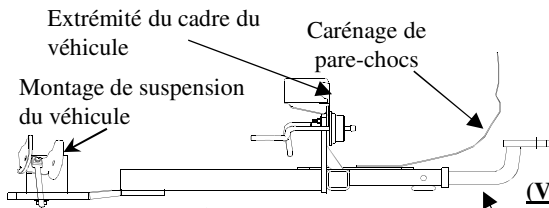

Attelage montré dans la position appropriée

(Vendu séparément) Ensemble de barre de remorquage : 36061

Ne pas excéder les spécifications de poids du fabricant du véhicule de remorquage, ni

Type d'attelage	Poids brut max. de la remorque (lb)	Poids max. au timon (lb)
Sans répartition de charge Montage sur boule	3500 (1589 kg)	300 (136 kg)

Équipement requis :

Visserie : 36546F

Clés : 13 mm, 3/4", 7/8"

La barre de remorquage doit être utilisée dans la position **élevée** seulement.

Points d'accès au câblage : PC1,2

Utiliser deux (2) rondelles d'espacement par côté, entre l'attelage et la fixation du véhicule.

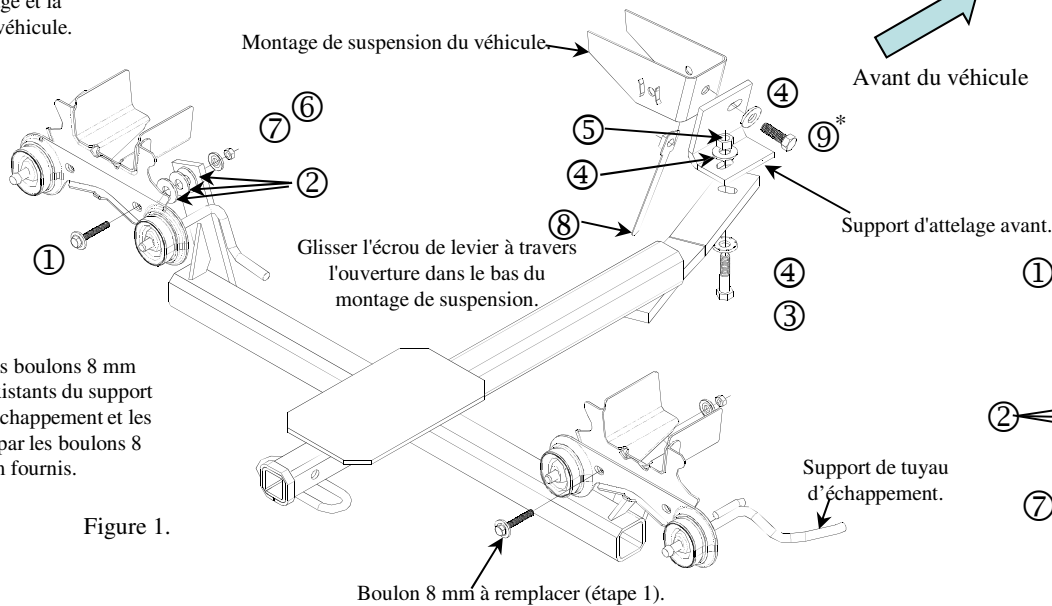

Figure 1.

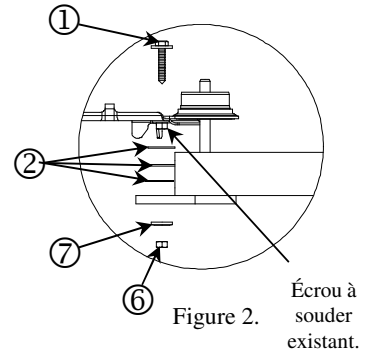

Figure 2.

Écrou à souder existant.

①	Qté (2)	Boulon hexagonal M8 x 1.25 x 55mm CL 9.8	⑥	Qté (2)	Ecru hexagonal M8 x 1.25 CL 10
②	Qté (6)	Rondelles plates 1/2"	⑦	Qté (2)	Rondelle conique 3/8"
③	Qté (1)	Boulon hexagonal 1/2"-13 x 2-1/4" GR 5	⑧	Qté (1)	Écrou à levier 1/2"-13 (Voir *spéc. de couple ci-dessous)
④	Qté (3)	Rondelle conique 1/2"	⑨	Qté (1)	Boulon hexagonal 1/2"-13 x 1-1/2" GR 5
⑤	Qté (1)	Ecru hexagonal 1/2"-13 GR 5			

1. Enlever les boulons 8 mm **intérieurs** existants (côté conducteur et passager) du support de tuyau d'échappement et les remplacer par les boulons 8 mm fournis (article 1).
2. Poser le support avant d'attelage sur le montage de suspension, comme illustré. Ne pas serrer pour le moment.
3. Poser des trois rondelles plates (article 2) sur l'écrou à souder existant de chaque côté. Voir Figure 2.
4. Soulever l'attelage en position. Poser au-dessus des boulons 8 mm et de l'écrou à souder existant en intercalant les rondelles plates entre le cadre du véhicule et la barre d'attelage. Poser la rondelle conique 3/8 po et l'écrou hexagonal M8. Ne pas serrer les écrous hexagonaux maintenant.
5. Fixer l'attelage sur le support d'attelage avant.
6. Serrer les pièces de fixation selon les spécifications.

Serrer les boulons 8mm-1.25 CL 9.8 au couple de 25 lb-pi (34 N.m).

Serrer les boulons 1/2"-13 GR 5 au couple de 75 lb-pi (102 N.m).

***Serrer les boulons 1/2"-13 GR 5 dans l'écrou de levier au couple de 50 lb-pi (68 N.m).**

Nota : Vérifier l'attelage fréquemment, en s'assurant que toutes les fixations et la boule sont serrées adéquatement. Si l'attelage est enlevé, boucher tous les trous percés dans le coffre ou la carrosserie afin de prévenir l'infiltration d'eau ou de gaz d'échappement. Un attelage ou une boule endommagés doivent être enlevés et remplacés. Observer les mesures de sécurité appropriées en travaillant sous le véhicule et porter des lunettes de protection. Ne jamais utiliser une torche pour découper un accès ou un trou de fixation. Ce produit est conforme aux normes V-5 et SAE J684 de la V.E.S.C. (État de New York) concernant les spécifications en matière de sécurité des systèmes d'attelage.

Instrucciones de instalación

Números de partes:

Buick LaCrosse

36546

90240

06167

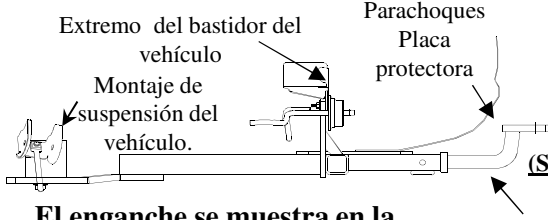

El enganche se muestra en la posición correcta

Kit de barra de tracción:

36061

No supere el valor inferior entre la calificación del fabricante del vehículo de remolque o

Equipo necesario:

Kit de tornillos: 36546F
Llaves: 13mm, 3/4", 7/8"

La barra de tracción se debe usar en la posición **levantada** únicamente.

Tipo de enganche	Peso máximo bruto del remolque (LB)	Peso máximo de la horquilla (LB)
Carga de peso Montaje de esfera	3500 (1589 Kg)	300 (136 Kg)



Figura 1.



Figura 2.

①	Cant. (2)	Perno hexagonal M8 x 1.25 x 55mm CL 9.8	⑥	Cant. (2)	Tuerca hexagonal M8 x 1.25 CL 10
②	Cant. (6)	Arandelas planas 1/2"	⑦	Cant. (2)	Arandela cónica dentada 3/8"
③	Cant. (1)	Perno hexagonal, 1/2"-13 x 2-1/4" GR 5	⑧	Cant. (1)	Tuerca de manija 1/2" (*Ver especificaciones de torsión abajo)
④	Cant. (3)	Arandela cónica dentada 1/2"	⑨	Cant. (1)	Perno hexagonal, 1/2"-13 x 2-1/2" GR 5
⑤	Cant. (1)	Tuerca hexagonal 1/2"-13 GR 5			

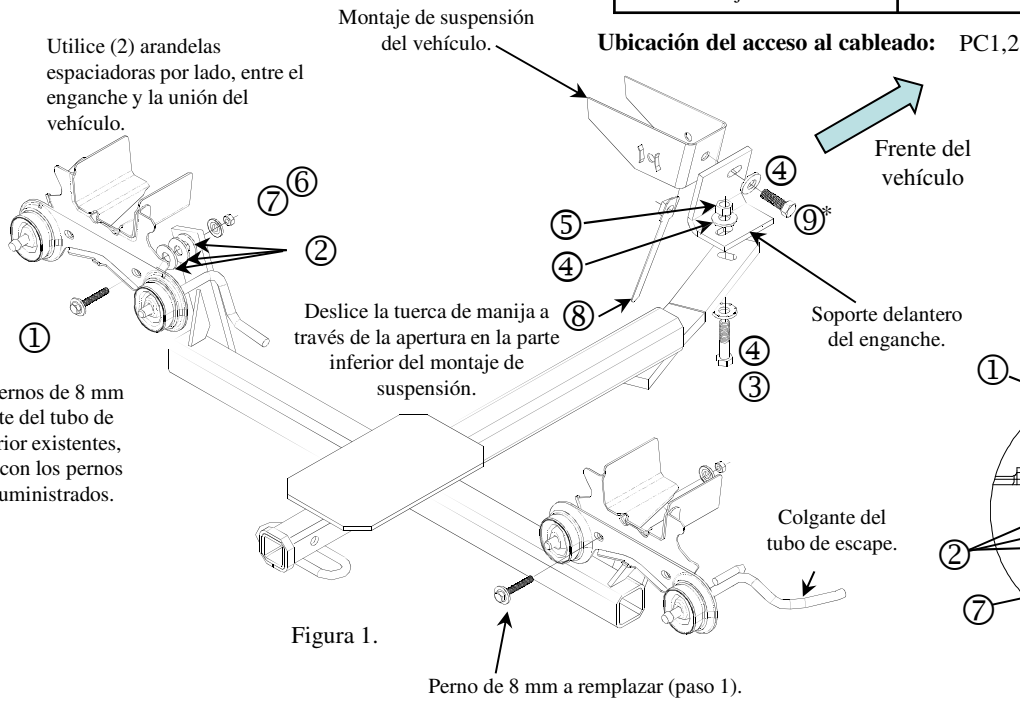
1. Retire los pernos de 8 mm **interiores** existentes (lado del conductor y del pasajero) del colgante del tubo de escape del vehículo y reemplace con los pernos de 8 mm suministrados (pieza 1).
2. Instale el soporte delantero del enganche en el montaje de la suspensión del vehículo tal como se muestra. No apriete en este momento.
3. Instale las tres arandelas planas (pieza 2) en la tuerca de soldar existente en cada lado. Ver Figura 2.
4. Levante el enganche a su posición. Instale sobre los pernos de 8 mm y la tuerca de soldar existente insertando las arandelas planas entre el bastidor del vehículo y la barra del enganche en forma de sándwich. Instale la arandela cónica de 3/8" y la tuerca hexagonal M8. No apriete las tuercas hexagonales todavía.
5. Instale el enganche en el soporte delantero del enganche.
6. Apriete los tornillos a la especificación requerida.

Apriete los pernos de 8mm-1.25 CL 9.8 con una llave de torsión a 25 Lb.-pies. (34 N*M),
Apriete los pernos de 1/2"-13 GR 5 con una llave de torsión a 75 Lb.-pies. (102 N * M) *
Apriete los pernos de 1/2 "-13 GR 5 en la tuerca de manija a 50 Lb (68 N*M)

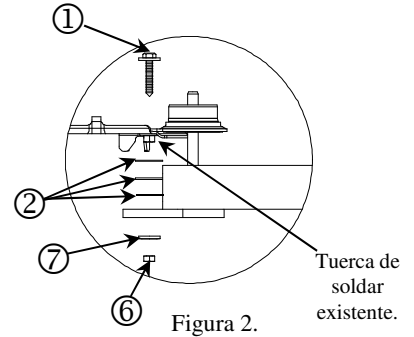
Nota: Revise el enganche con frecuencia, verificando que todos los tornillos y la esfera estén correctamente apretados. Si se quita el enganche tape todos los orificios en el colector del baúl u otros paneles de la carrocería para evitar la entrada del agua y los gases del escape. Se debe retirar y reemplazar un enganche o esfera que se haya dañado. Observe las precauciones de seguridad al trabajar por debajo del vehículo y use protección visual. No corte los orificios de acceso o accesorios con soplete.

Este producto cumple con las especificaciones y requisitos de seguridad para conectar dispositivos y sistemas de remolque del estado de Nueva York, V.E.S.C. Regulación V-5 y SAE J684.