

Please read all instructions carefully before assembly, installation and/or use of this product.

WARNING: DO NOT EXCEED 150 Lbs. (68 Kgs.) cargo weight per crossbar.
(Example: 2 Crossbars Maximum Load Capacity is 300 Lbs. /136 Kgs.)
WARNING: DO NOT EXCEED the lower of Crossbar rating, vehicle manufacturer's weight rating or vehicle manufacturer's specified load capacity for rain gutter mounted accessories.
WARNING: Load MUST be secured to each crossbar. Use only NON-STRETCH tie down straps to secure load.

THIS INSTRUCTION BOOKLET CONTAINS IMPORTANT SAFETY INFORMATION. KEEP FOR FUTURE REFERENCE.

Fits most Vans and vehicles equipped with rain gutter drip edge roof feature.

A number of accessories for carrying special loads are available. Visit: www.rolaproducts.com for more information.

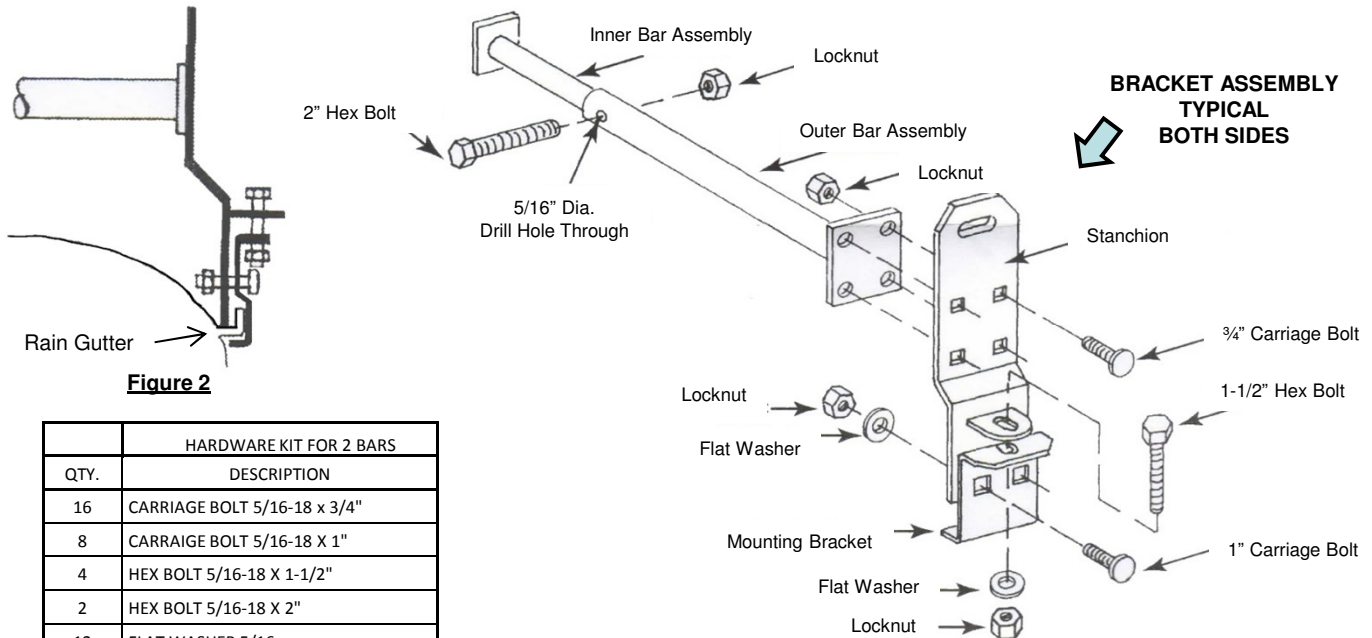

Figure 1

- Assemble INNER and OUTER bar assemblies to stanchions using the 3/4" Carriage Bolts and locknuts, see figure 1.
- Assemble the MOUNTING BRACKETS to each STANCHION using (2) 1" Carriage Bolts, and (1) 1-1/2" hex bolt with flat washers and locknuts as shown.
 NOTE: Leave locknuts loose at this time to allow mounting bracket to move freely.
 NOTE: To prevent damage to vehicle roof, it is recommended to have second person help in the attachment of the bar assembly to vehicle.
- Insert the INNER BAR ASSEMBLY into the OUTER BAR ASSEMBLY and carefully place the bar assembly onto the vehicle roof. Place the bottom edge of each STANCHION into vehicle's rain gutter, figure 2. Slide the MOUNTING BRACKET against the underside of rain gutter.
- Tighten the 1-1/2" hex bolts, drawing the bottom end of MOUNTING BRACKETS upward against the underside of rain gutter.
- Secure the MOUNTING BRACKET to STANCHION, sandwiching the rain gutter between them by tightening the two 1" carriage bolts.
- Retighten the 1-1/2" hex bolts securely.
- Repeat steps above for each bar assembly.
- After securely mounting both bar assemblies to vehicle roof:
 - Use existing hole in the end of each Outer Bar Assembly, drill a 5/16" hole through Inner Bar Assembly, both bar assemblies.
 - Install the 2" hex bolt and locknut through drilled hole in each bar and tighten securely.
- Check that all fasteners are properly tightened.
- Do not exceed 62" length of bar assembly measured inside to inside of stanchions when installed.

Tighten all 5/16-18 fasteners with torque wrench to 11 Lb.-Ft. (15 N*M)

- ⚠ REGULARLY CHECK THE TIGHTNESS OF MOUNTING HARDWARE. TIGHTEN AS NECESSARY.
- ⚠ Loads should be evenly distributed and secured.
- ⚠ Any weight carried on the vehicle will adversely affect its handling particularly in cornering or in a cross wind and the vehicle should therefore be driven with increased caution.
- ⚠ For service items call customer service: 1-800-632-3290 or visit: www.rolaproducts.com

Veillez lire attentivement toutes les instructions avant l'assemblage, l'installation et/ou l'utilisation de ce produit.

AVERTISSEMENT : NE PAS EXCÉDER 150 livres (68 kg) de charge par barre transversale.

(Exemple : La capacité de charge maximale pour 2 barres transversales est de 300 lbs / 136 kgs)

AVERTISSEMENT : NE PAS EXCÉDER la moins élevée des valeurs suivantes : (a) capacité maximale d'une barre transversale;

(b) capacité maximale spécifiée par le fabricant du véhicule y compris celle recommandée pour les accessoires montés sur la gouttière de toit.

AVERTISSEMENT : La charge DOIT être attachée à chaque barre transversale. Utiliser uniquement des sangles d'arrimage NON ÉLASTIQUES pour attacher la charge.

CE LIVRET D'INSTRUCTIONS CONTIENT DES CONSIGNES DE SÉCURITÉ IMPORTANTES. CONSERVER CE LIVRET POUR CONSULTATION ULTÉRIEURE.

Convient à la plupart des fourgonnettes et véhicules équipés d'une gouttière de toit. Plusieurs accessoires sont offerts pour transporter des charges spéciales. Visiter : www.rolaproducts.com pour de plus amples renseignements.

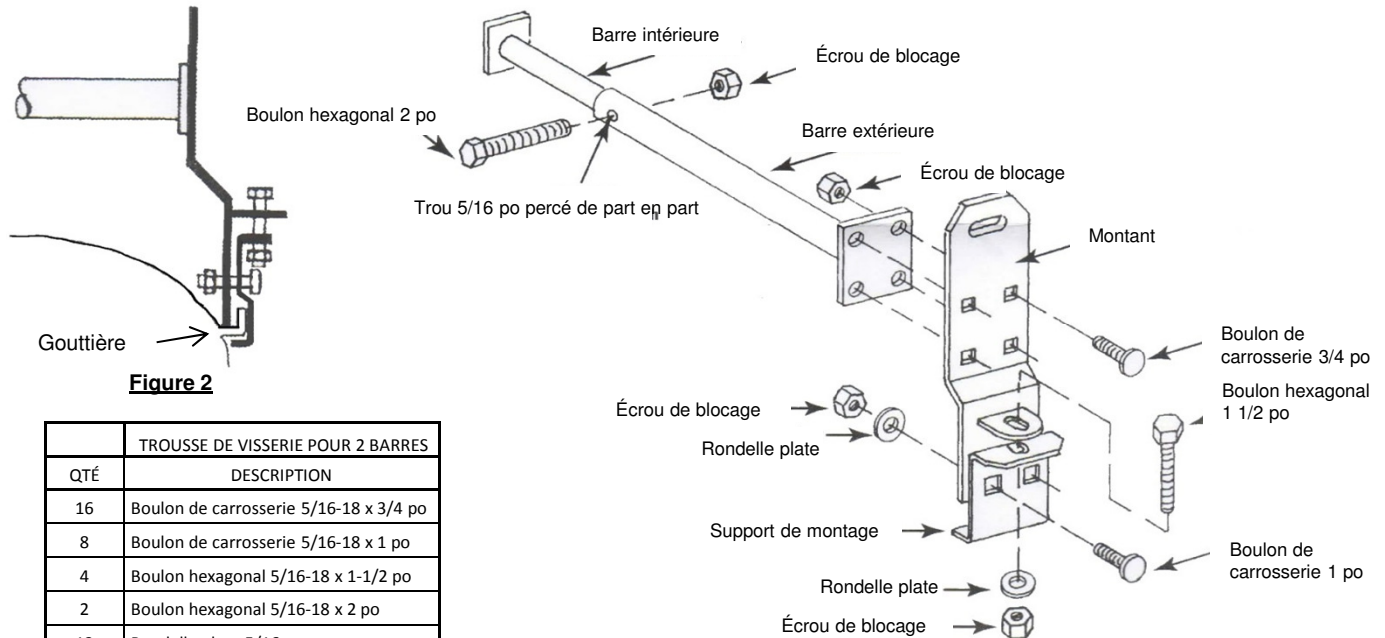

Figure 2

QTÉ	DESCRIPTION
16	Boulon de carrosserie 5/16-18 x 3/4 po
8	Boulon de carrosserie 5/16-18 x 1 po
4	Boulon hexagonal 5/16-18 x 1 1/2 po
2	Boulon hexagonal 5/16-18 x 2 po
12	Rondelle plate 5/16
30	Écrou de blocage 5/16-18

Figure 1

1. Monter les barres INTÉRIEURE et EXTÉRIEURE sur les montants à l'aide de boulons de carrosserie et d'écrou de blocage 3/4 po, voir la figure 1.
2. Monter les SUPPORTS DE MONTAGE sur chaque MONTANT à l'aide de deux (2) boulons de carrosserie 1 po et de un (1) boulon hexagonal 1 1/2 po avec rondelles plates et écrous de blocage, comme illustré.
NOTA : Ne pas trop serrer les écrous de blocage à ce moment pour permettre le libre mouvement du support de montage.
NOTA : Il est recommandé de se faire aider par une deuxième personne afin d'éviter d'endommager le véhicule lors de la fixation des barres.
3. Insérer la BARRE INTÉRIEURE dans la BARRE EXTÉRIEURE et placer délicatement l'ensemble sur le toit du véhicule. Placer le bord inférieur de chaque MONTANT dans la gouttière du véhicule, figure 2. Glisser le SUPPORT DE MONTAGE contre le dessous de la gouttière. Serrer les boulons hexagonaux 1 1/2 po, en déplaçant l'extrémité inférieure des SUPPORTS DE MONTAGE vers le haut contre le dessous de la gouttière. Fixer le SUPPORT DE MONTAGE sur le MONTANT en serrant les deux boulons de carrosserie 1 po de façon à prendre la gouttière en étau.
4. Resserrer fermement les boulons hexagonaux 1 1/2 po.
5. Répéter les étapes ci-dessus pour chaque ensemble de barres.
6. Une fois les deux ensembles de barres montés solidement sur le toit du véhicule :
 - a.) Utiliser le trou existant à l'extrémité de chaque barre extérieure, percer un trou de 5/16 po à travers la barre intérieure (identique pour les deux assemblages de barres).
 - b.) Poser le boulon hexagonal et l'écrou de blocage 2 po à travers le trou percé dans chaque barre puis serrer fermement.
9. Vérifier que toutes les fixations sont bien fixées.
10. Mesurée de l'intérieur d'un montant à l'autre, la longueur de l'assemblage des barres ne doit pas excéder 62 po.

Serrer toute la visserie 5/16-18 au couple de 11 lb-pi (15 N.m).

⚠ **VÉRIFIER RÉGULIÈREMENT LE SERRAGE DE LA VISSERIE DE MONTAGE. SERRER AU BESOIN.**

⚠ Les charges doivent être distribuées uniformément et attachées solidement.

⚠ Toute charge transportée par le véhicule affectera la conduite, notamment par effet de dérive ou par vent de côté, de sorte qu'il convient de redoubler de prudence.

⚠ Communiquer avec le service à la clientèle pour le service : 1-800-632-3290 ou visiter : www.rolaproducts.com

Lea atentamente todas las instrucciones antes de armar, instalar y/o usar este producto.

ADVERTENCIA: NO SUPERE 150 libras (68 Kgs.) de peso de carga por travesaño.

(Ejemplo: La capacidad máx. de carga para 2 barras es 300 lbs. / 136 Kgs.)

ADVERTENCIA: NO EXCEDA la calificación inferior entre el travesaño, la calificación de peso del fabricante del vehículo o la capacidad de carga especificada por el fabricante del vehículo para los accesorios instalados en el canal de lluvia.

ADVERTENCIA: La carga DEBE estar asegurada a cada travesaño. Utilice únicamente tiras de amarre que NO ESTIREN para fijar la carga.

ESTE MANUAL DE INSTRUCCIONES CONTIENE INFORMACIÓN IMPORTANTE DE SEGURIDAD. CONSERVE PARA REFERENCIA FUTURA.

Se adapta a la mayoría de las furgonetas o vehículos tipo van y vehículos equipados con la función de techo con canal de lluvia en el borde. Tenemos disponibles una variedad de accesorios para cargas especiales. Visite: www.rolaproducts.com para información adicional.



Figura 2

KIT DE PARTES PARA 2 BARRAS	
CANT.	DESCRIPCIÓN
16	PERNO DE CARRUAJE, 5/16"-18 x 3/4"
8	PERNO DE CARRUAJE, 5/16"-18 x 1"
4	PERNO HEXAGONAL, 5/16"-18 x 1-1/2"
2	PERNO HEXAGONAL, 5/16"-18 x 2"
12	ARANDELA PLANA, 5/16
30	TUERCA DE SEGURIDAD, 5/16-18

Figura 1

1. Ensamble la barra INTERIOR Y EXTERIOR en los montantes usando los pernos de carruaje de 3/4" y las tuercas de seguridad, ver figura 1.
2. Ensamble los SOPORTES DE MONTAJE en cada MONTANTE usando (2) pernos de carruaje de 1" y (1) perno hexagonal de 1-1/2" con arandelas planas y tuercas de seguridad como se muestra.
NOTA: Deje las tuercas de seguridad sueltas en este momento para permitir que el soporte de montaje se mueva libremente.
NOTA: Para evitar daños en el techo del vehículo, se recomienda contar con la ayuda de una segunda persona para instalar el ensamble de las barras en el vehículo.
3. Inserte el ENSAMBLE DE LA BARRA INTERIOR dentro del ENSAMBLE DE LA BARRA EXTERIOR y con cuidado coloque el ensamble de las barras sobre el techo del vehículo. Coloque el borde inferior de cada MONTANTE dentro del canal de lluvia, figura 2. Deslice el SOPORTE DE MONTAJE contra la parte inferior del canal de lluvia.
4. Apriete los pernos hexagonales de 1-1/2", atrayendo el extremo inferior de los SOPORTES DE MONTAJE hacia arriba contra la parte inferior del canal de lluvia.
5. Fije el SOPORTE DE MONTAJE al MONTANTE, dejando el canal de lluvia entre los dos y apretando los dos pernos de carruaje de 1".
6. Vuelva a apretar los pernos hexagonales de 1-1/2" firmemente.
7. Repita los pasos anteriores para el ensamble de cada barra.
8. Después de montar firmemente ambos ensambles de barras al techo del vehículo:
 - a.) Utilice el orificio existente en el extremo de cada ensamble de barra exterior, perforo un orificio de 5/16" a través del ensamble de barra interior, ambos ensambles de barras.
 - b.) Instale el perno hexagonal de 2" y la tuerca de seguridad a través del orificio perforado en cada barra y apriete firmemente.
9. Revise que todos los fijadores estén correctamente apretados.
10. No exceda una longitud de 62" para el ensamble de las barras, medida desde el interior de los montantes cuando se instalen.

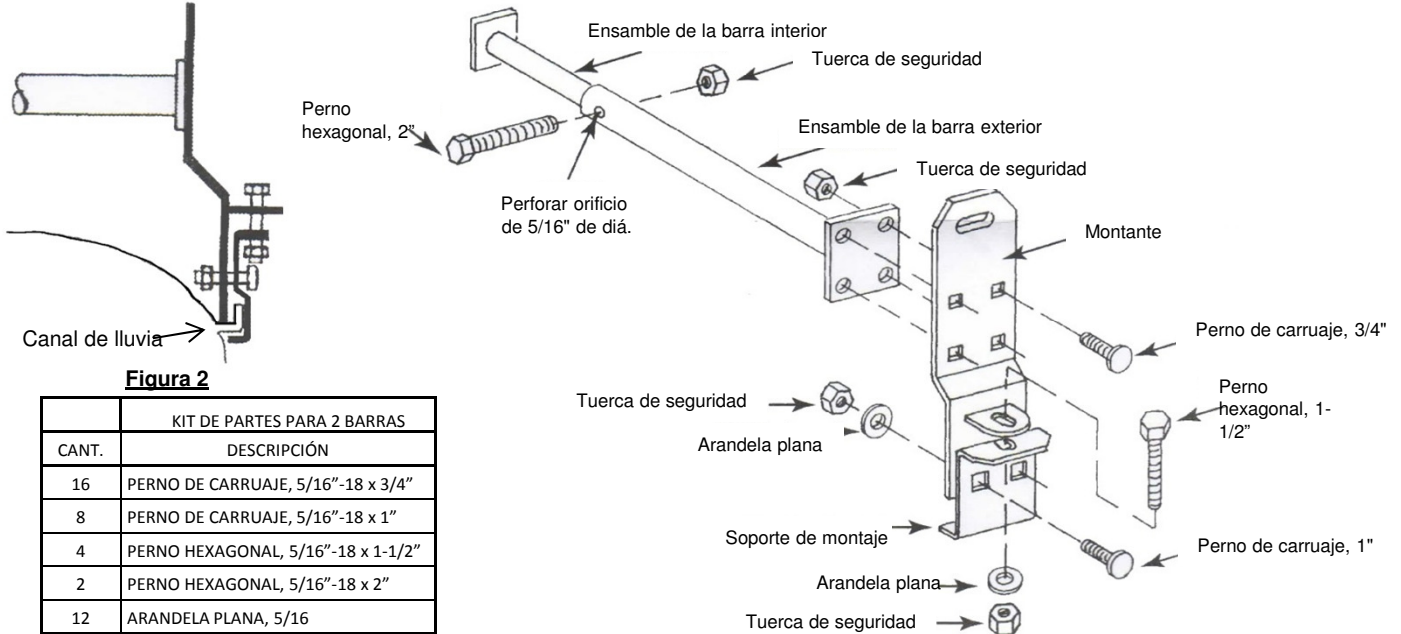
Apriete todos los fijadores de 5/16-18 con una llave de torsión a 11 Lb.-pies (15 N*M)

- ⚠ **REVISE CON FRECUENCIA LA FIRMEZA DE LAS PIEZAS INSTALADAS. APRIETE SEGÚN SEA NECESARIO.**
- ⚠ **Las cargas deben distribuirse de manera uniforme y asegurarse.**
- ⚠ **Cualquier peso transportado en el vehículo afectará de manera adversa su manipulación especialmente en las esquinas o con el viento en contra, por lo cual el vehículo se debe conducir con mayor precaución.**
- ⚠ **Para piezas de servicio, llame a servicio al cliente: 1-800-632-3290 o visite: www.rolaproducts.com**

Leia todas instruções cuidadosamente antes da montagem, instalação e/ou uso deste produto.

ADVERTÊNCIA: NÃO EXCEDER 150 libras (68 Kgs.) de peso de carga por barra transversal.

(Ex: P/ 2 Barras a Capacidade de Carga Máxima é 300 Lbs. / 136 Kgs.)

ADVERTÊNCIA: NÃO EXCEDER a menor classificação, da Barra Transversal, capacidade de carga do veículo ou capacidade de carga especificada do veículo para acessórios montados em calha de chuva.

ADVERTÊNCIA: A carga DEVE ser amarrada com firmeza em cada barra transversal. Use somente tiras NÃO-ELÁSTICAS para amarrar a carga.

ESTE FOLHETO DE INSTRUÇÕES CONTÉM INFORMAÇÕES DE SEGURANÇA IMPORTANTES. LEIA E GUARDE PARA CONSULTA

Encaixa-se na maioria das Vans e veículos equipados com gotejamento em calha de chuva no teto.

Oferecemos diversos acessórios para carregar cargas especiais. Visite: www.rolaproducts.com para obter mais informações.



Ilustração 2

KIT DE FERRAGENS PARA 2 BARRAS	
QTD.	DESCRIÇÃO
16	PARAFUSO FRANCÊS 5/16-18 x 3/4"
8	PARAFUSO FRANCÊS 5/16-18 X 1"
4	PARAFUSO SEXTAVADO 5/16-18 X 1-1/2"
2	PARAFUSO SEXTAVADO 5/16-18 X 2"
12	ARRUELA CHATA 5/16
30	PORCA DE PRESSÃO 5/16-18

- Monte os conjuntos de barra INTERNA e EXTERNA nas escoras usando os Parafusos Franceses de 3/4" e Porcas de Pressão, veja ilustração 1.
 - Monte as BRAÇADEIRAS DE MONTAGEM em cada escora usando (2) parafusos franceses de 1", e (1) parafuso sextavado de 1-1/2" com arruelas chatas e porcas de pressão segundo ilustrado.
- OBS: Deixe as porcas de pressão frouxas nesta altura, permitindo a movimentação livre da braçadeira.
- OBS: Para prevenir danos no teto de veículo, recomendamos que uma pessoa ajude a fixar o conjunto de barra no veículo.
- Insira o CONJUNTO DE BARRA INTERNA dentro do CONJUNTO DE BARRA EXTERNA e coloque o conjunto de barras sobre o teto do veículo, cuidadosamente. Coloque a extremidade de cada escora na calha de chuva do veículo, de acordo com a ilustração 2. Deslize a BRAÇADEIRA DE MONTAGEM contra a parte inferior da calha de chuva.
 - Aperte os parafusos sextavados de 1-1/2", puxando a parte inferior da BRAÇADEIRA DE MONTAGEM para cima, contra a parte inferior da calha de chuva.
 - Fixe a BRAÇADEIRA DE MONTAGEM na escora, colocando a calha de chuva entre eles, apertando os dois parafusos franceses de 1 polegada.
 - Reaperte os parafusos sextavados de 1-1/2" com firmeza.
 - Repetir as etapas acima para cada conjunto de barra.
 - Após fixar com firmeza ambos conjuntos de barra no teto do veículo:
 - Use o furo existente na extremidade de cada Conjunto de Barra Externa, perfurando um furo de 5/16" através do Conjunto de Barra Interna, em ambos conjuntos de barra.
 - Instale o parafuso sextavado de 2" e a porca de pressão através do furo perfurado em cada barra e aperte com firmeza.
 - Verifique se todos fixadores foram devidamente apertados.
 - Não exceder 62" de comprimento do conjunto de barra medido por dentro para a parte interna das escoras ao instalar.

Aperte todos 5/16-18 fasteners com chave de torque com 11 Lb.-Ft. (15 N*M)

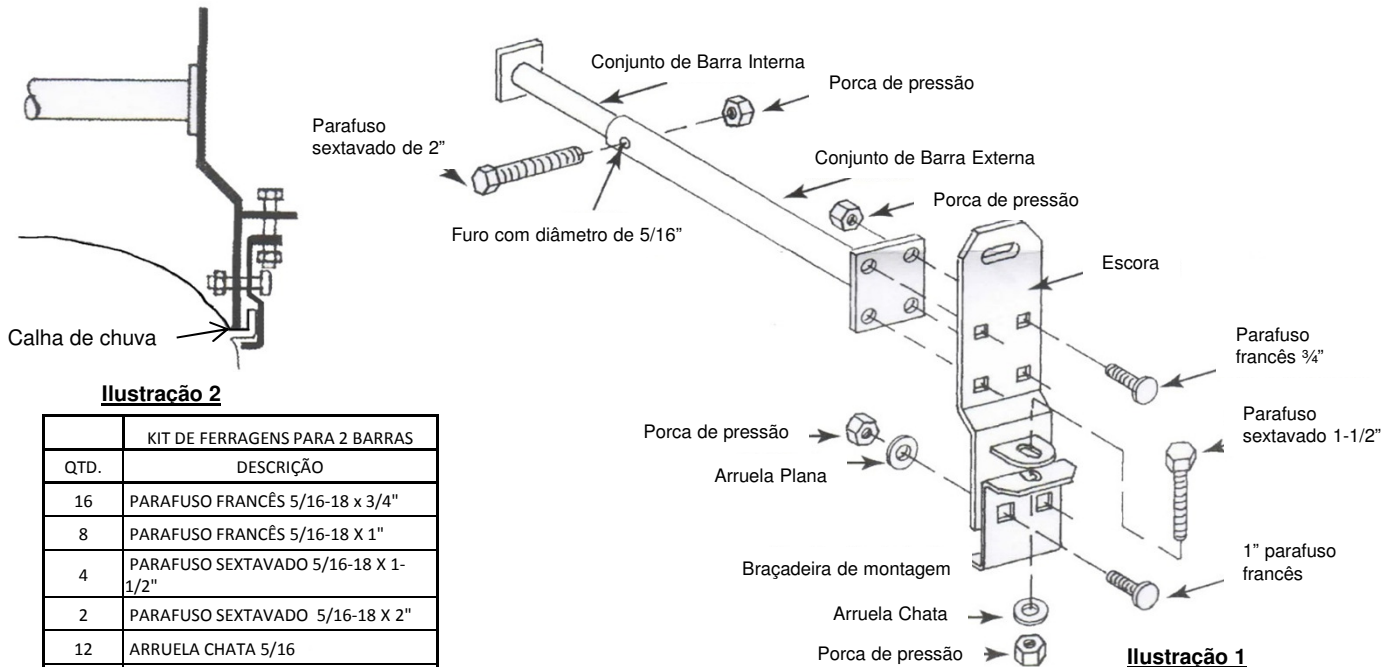
⚠ VERIFIQUE REGULARMENTE O APERTO DAS FERRAGENS. APERTE NA MEDIDA DO NECESSÁRIO.

⚠ Cargas devem ser uniformemente distribuídas e protegidas.

⚠ Qualquer peso carregado no veículo afetará adversamente sua dirigibilidade, especialmente em curvas ou com vento cruzado, portanto, o veículo deve ser conduzido com maior cuidado.

⚠ Ligue para o departamento de assistência : 1-800-632-3290 ou visite : www.rolaproducts.com