

# Front Mounted Receiver Installation Instructions

Part Numbers:  
**65004**

**4WD Jimmy, S-15; 4WD Chevrolet Blazer, S-10; 4WD Isuzu Hombre;  
4WD Oldsmobile Bravada, Including ZR2 & Highrider and Any Models with OEM  
Tow Hooks**

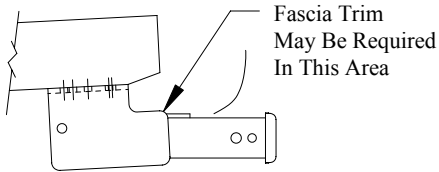

**CARGO CAPACITY – DO NOT EXCEED**

**300 LB. OR VEHICLE FRONT GROSS**

**AXLE WEIGHT RATING. (GAWR)**

9000

**LB. MAX. WINCH LINE PULL**

## Receiver Shown In Proper Position

### Equipment Required:

**Fastener Kit:** K65004

**Wrenches:** 11/16", 15mm

**Drill Bits:** 7/16"

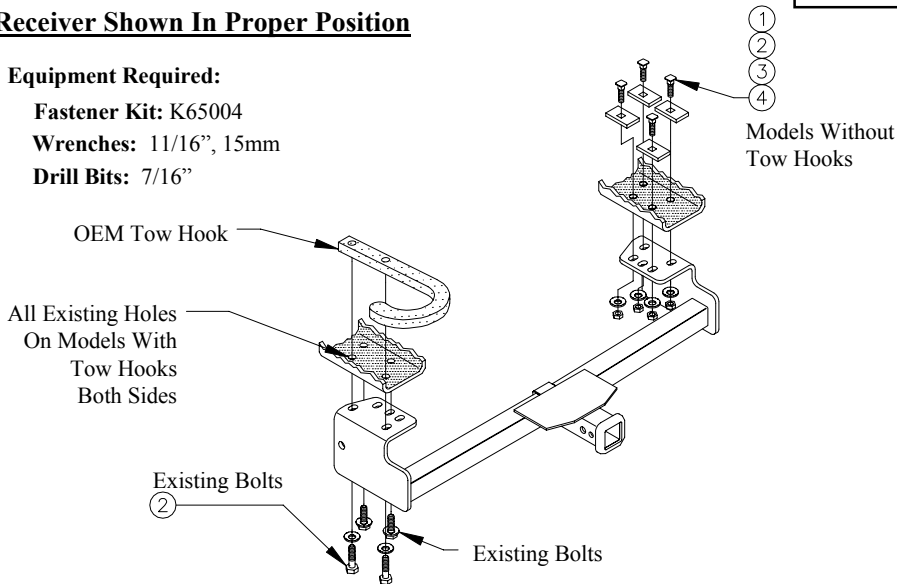

Drill Four Holes  
(Marked "X")  
On Models Without  
Tow Hooks  
Both Sides

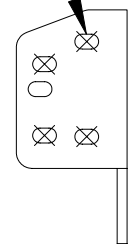

**FIGURE 2**

**FIGURE 1**

①	Qty. (8)	Carriage Bolt, 7/16"-14 x 1-3/4"	③	Qty. (8)	Conical Washer, 7/16
②	Qty. (8)	Spacer, 1" x 2" x 3/16"	④	Qty. (8)	Nut, 7/16"

**Note: Fascia trim may be required on some models.**

### Models with OEM tow hooks:

1. Remove OEM tow hooks (two M10 bolts each side).
2. Remove plastic air duct bolts (two M10 bolts with large diameter washer each side). ZR2 models have skid shield. Remove two (2) bolts each side at front of frame and loosen bolts at cross-member.
3. Raise front mounted receiver into position. Reattach air duct or skid shield. Sandwich receiver side bracket between frame and duct or skid shield.
4. Reinstall OEM tow hooks.

### Models without OEM tow hooks:

1. Position front mounted receiver on lower front surface of frame rails. Center it side to side on vehicle and place front edge of side brackets at the end of the flat portion of the frame.
2. Use receiver as template and drill four (4) 7/16" diameter holes through the bottom surface of frame rails each side.
3. On each side insert four (4) 7/16" carriage bolts and blocks through front opening of frame rails and through drilled holes - as shown.
4. Install receiver, conical washers, and hex nuts and tighten.

Tighten all 7/16" fasteners with torque wrench to 50 Lb.-Ft (68 N-m).

Tighten all M10 CL9.8 fasteners on tow hooks and skid shield with torque wrench to 42 Lb.-Ft (57 N-m).

Tighten all M10 CL9.8 fasteners on air duct with torque wrench to 38 Lb.-Ft (52 N-m).

Note: check hitch frequently, making sure all fasteners and ball are properly tightened. If hitch is removed, plug all holes in trunk pan or other body panels to prevent entry of water and exhaust fumes. A hitch or ball which has been damaged should be removed and replaced. Observe safety precautions when working beneath a vehicle and wear eye protection. Do not cut access or attachment holes with a torch.

This product complies with safety specifications and requirements for connecting devices and towing systems of the state of New York, V.E.S.C. Regulation V-5 and SAE J684.

# Récepteur à montage sur l'avant

## Instructions d'installation

Numéro de pièce :  
**65004**

**4WD Jimmy, S-15; 4WD Chevrolet Blazer, S-10; 4WD Isuzu Hombre;  
4WD Oldsmobile Bravada, incluant ZR2 et Highrider et tout modèle équipé de crochets  
de remorquage d'origine**

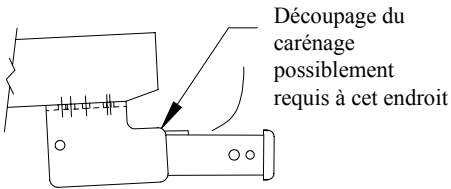

**CAPACITÉ DE CHARGE – NE PAS DÉPASSER  
300 LB OU POIDS TECHNIQUE MAXIMAL SOUS  
ESSIEU DU VÉHICULE (GAWR)**

9 000

FORCE MAX. EXERCÉE SUR LE CÂBLE DE  
TREUIL (LB)

### Attelage montré dans la position appropriée

#### Équipement requis :

Visserie : K65004

Clés : 11/16 po, 15 mm

Mèche : 7/16 po

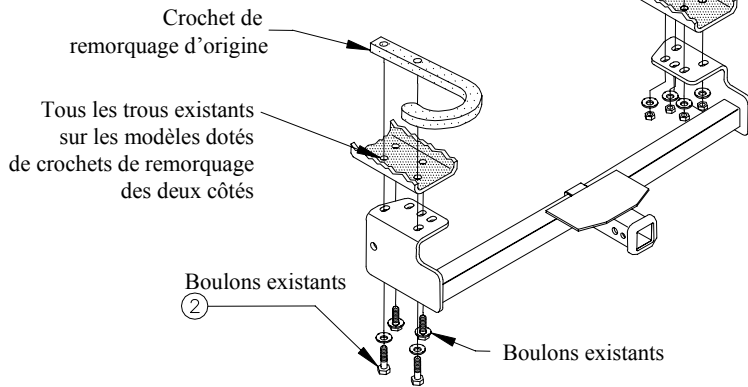

①  
②  
③  
④

Modèles sans crochets  
de remorquage

Percer quatre trous  
(marqués "X")  
sur les modèles  
sans crochets de remorquage  
des deux côtés

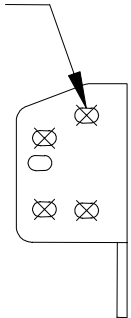

**FIGURE 2**

**FIGURE 1**

①	Qté (8)	Boulon de carrosserie, 7/16 -14 x 1-3/4 po	③	Qté (8)	Rondelle conique, 7/16
②	Qté (8)	Espaceur, 1 x 2 x 3/16 po	④	Qté (8)	Écrou, 7/16 po

**Remarque : Le découpage du carénage peut s'avérer nécessaire sur certains modèles.**

#### **Modèles dotés de crochets de remorquage d'origine :**

1. Enlever les crochets de remorquage d'origine (deux boulons M10 de chaque côté).
2. Enlever les boulons de la conduite d'air en plastique (deux boulons M10 avec rondelles à large diamètre de chaque côté). Les modèles ZR2 sont dotés d'une plaque de protection. Enlever deux (2) boulons des deux côtés à l'avant du cadre de châssis et desserrer les boulons au niveau de la traverse.
3. Soulever en position le récepteur à montage sur l'avant. Remettre en place la conduite d'air ou la plaque de protection. Intercaler le support latéral du récepteur entre le cadre de châssis et la conduite ou la plaque.
4. Réinstaller les crochets de remorquage d'origine.

#### **Modèles sans crochets de remorquage d'origine :**

1. Placer le récepteur sur la surface frontale inférieure des longerons de châssis. Centrer le récepteur sur le véhicule et placer le bord avant des supports latéraux sur l'extrémité de la partie plate du cadre.
2. En utilisant le récepteur comme gabarit, percer quatre (4) trous de 7/16 po à travers la surface inférieure des longerons, de chaque côté.
3. De chaque côté, insérer quatre (4) boulons de carrosserie 7/16 po et blocs à travers l'ouverture frontale des longerons et les trous percés – comme illustré.
4. Installer et serrer le récepteur, les rondelles coniques et les écrous hexagonaux.

Serrer toute la visserie 7/16 po en appliquant un couple de serrage de 50 lb-pi (68 N-m).

Serrer toute la visserie M10 CL9.8 des crochets et de la plaque de protection en appliquant un couple de serrage de 42 lb-pi (57 N-m).

Serrer toute la visserie M10 CL9.8 de la conduite d'air en appliquant un couple de serrage 38 lb-pi (52 N-m).

Remarque : Vérifier l'attelage fréquemment, en s'assurant que toute la visserie et la bille sont serrées adéquatement. Si l'attelage est enlevé, boucher tous les trous percés dans le coffre ou la carrosserie afin de prévenir l'infiltration d'eau ou de gaz d'échappement. Un attelage ou bille endommagés doivent être enlevés et remplacés. Observer les mesures de sécurité appropriées en travaillant sous le véhicule et porter des lunettes de protection. Ne jamais utiliser une torche pour découper un accès ou un trou de fixation.

Ce produit est conforme aux normes V-5 et SAE J684 de la V.E.S.C. (État de New York) concernant les spécifications en matière de sécurité des systèmes d'attelage.

# Receptor frontal

## Instrucciones de instalación

Números de partes:

**65004**

**4WD Jimmy, S-15; 4WD Chevrolet Blazer, S-10; 4WD Isuzu Hombre;  
4WD Oldsmobile Bravada, incluye ZR2 & Highrider y cualquier modelo con ganchos  
de remolque OEM**

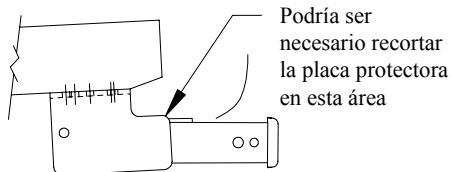

**CAPACIDAD DE CARGA – NO SUPERE 300 LB. O LA CALIFICACIÓN DE PESO BRUTO DEL EJE DELANTERO DEL VEHÍCULO**

9000

**LB. MÁX. DE FUERZA DE ARRASTRE DEL CABESTRANTE**

**El receptor se muestra en la posición correcta**

**Equipo necesario:**

**Kit de tornillos:** K65004

**Llaves:** 11/16", 15mm

**Brocas de**

**taladro:** 7/16"

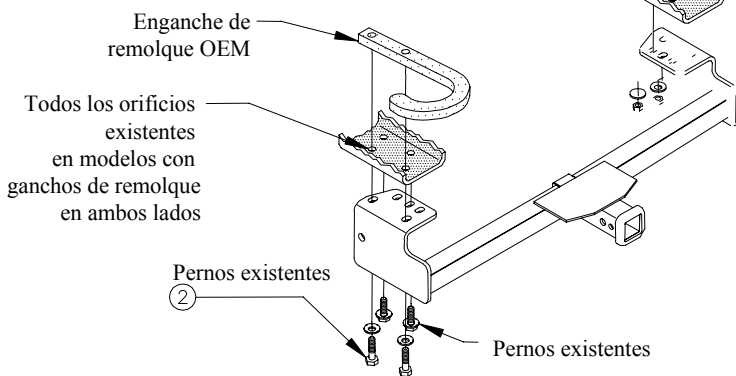

Perfore cuatro orificios (marcados con "X")  
En modelos sin enganches de remolque  
Ambos lados

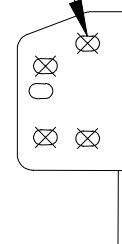

**FIGURA 2**

**FIGURA 1**

①	Cant. (8)	Perno de carruaje, 7/16"-14 x 1-3/4"	③	Cant.(8)	Arandela cónica, 7/16
②	Cant.(8)	Espaciador, 1" x 2" x 3/16"	④	Cant.(8)	Tuerca, 7/16"

**Nota: En algunos modelos puede ser necesario recortar la placa protectora.**

**Modelos con enganches de remolque OEM:**

1. Retire los enganches de remolque OEM (dos pernos M10 en cada lado).
2. Retire los pernos del ducto plástico de aire (dos pernos M10 con una arandela de diámetro grande en cada lado). Los modelos ZR2 tienen protector antideslizante. Retire dos (2) pernos en cada lado al frente del bastidor y afloje los pernos en el travesaño.
3. Levante el receptor frontal a su posición. Vuelva a instalar el ducto de aire o el protector antideslizante. Coloque el soporte lateral del receptor entre el bastidor y el ducto de aire o protector antideslizante.
4. Vuelva a instalar los enganches de remolque OEM.

**Modelos sin enganches de remolque OEM:**

1. Coloque el receptor frontal en la superficie frontal inferior de los largueros del bastidor. Centre entre lado y lado del vehículo y coloque el borde frontal de los soportes laterales al final de la porción plana del bastidor.
2. Use el receptor como plantilla y perfore cuatro (4) orificios de 7/16" de diámetro a través de la superficie inferior de los largueros del bastidor en cada lado.
3. En cada lado, inserte cuatro (4) pernos de carruaje de 7/16" y bloques a través de la abertura frontal de los largueros del bastidor y a través de los orificios perforados – como se muestra.
4. Instale el receptor, las arandelas cónicas y las tuercas hexagonales, y apriete.

Apriete todos los tornillos 7/16" con una llave de torsión hasta 50 Lb.-pies (68 N-m).

Apriete todos los tornillos M10 CL9.8 en los enganches de remolque y placa antideslizante con una llave de torsión hasta 42 Lb.-pies (57 N-m).

Apriete todos los tornillos M10 CL9.8 en el ducto de aire con una llave de torsión hasta 38 Lb.-pies (52 N-m).

Nota: Revise el enganche con frecuencia, verificando que todos los tornillos y la bola estén correctamente apretados. Si se quita el enganche, tape todos los orificios en el colector del baúl u otros paneles de la carrocería para evitar la entrada del agua y los gases del escape. Se debe retirar y reemplazar un enganche o bola que se haya dañado. Observe las precauciones de seguridad al trabajar por debajo del vehículo y use protección visual. No corte el acceso o los orificios del accesorio con soplete.

Este producto cumple con las especificaciones y requisitos de seguridad para conectar dispositivos y sistemas de remolque del estado de Nueva York. V.E.S.C. Regulación V-5 y SAE J684.