

Installation Instructions

Ford Ranger, Mazda B2300, Mazda B3000, Mazda B4000

Part Numbers:

75082
33058
78165
87161

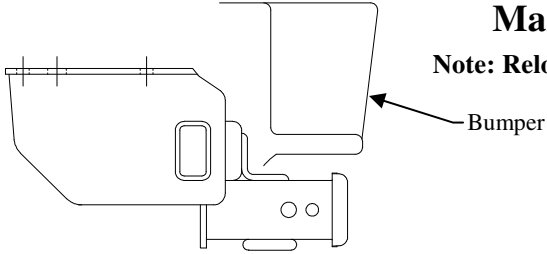

Note: Relocation of spare tire bracket is NOT required.

Do Not Exceed Lower of Towing Vehicle
Manufacturer's Rating or

Hitch type	Max Gross Trailer WT (LB)	Max Tongue WT (LB)
Weight Distributing	6000 (2 724 Kg)	750 (340.5 Kg)
Weight Carrying Ball Mount	4000 (1 816 Kg)	400 (182 Kg)

Hitch Shown In Proper Position

Equipment Required:

Fastener Kit: F75082

Wrenches: 18mm, 19mm, 7/8"

Drill Bits: 1/2"

Wiring Access Location: PU3

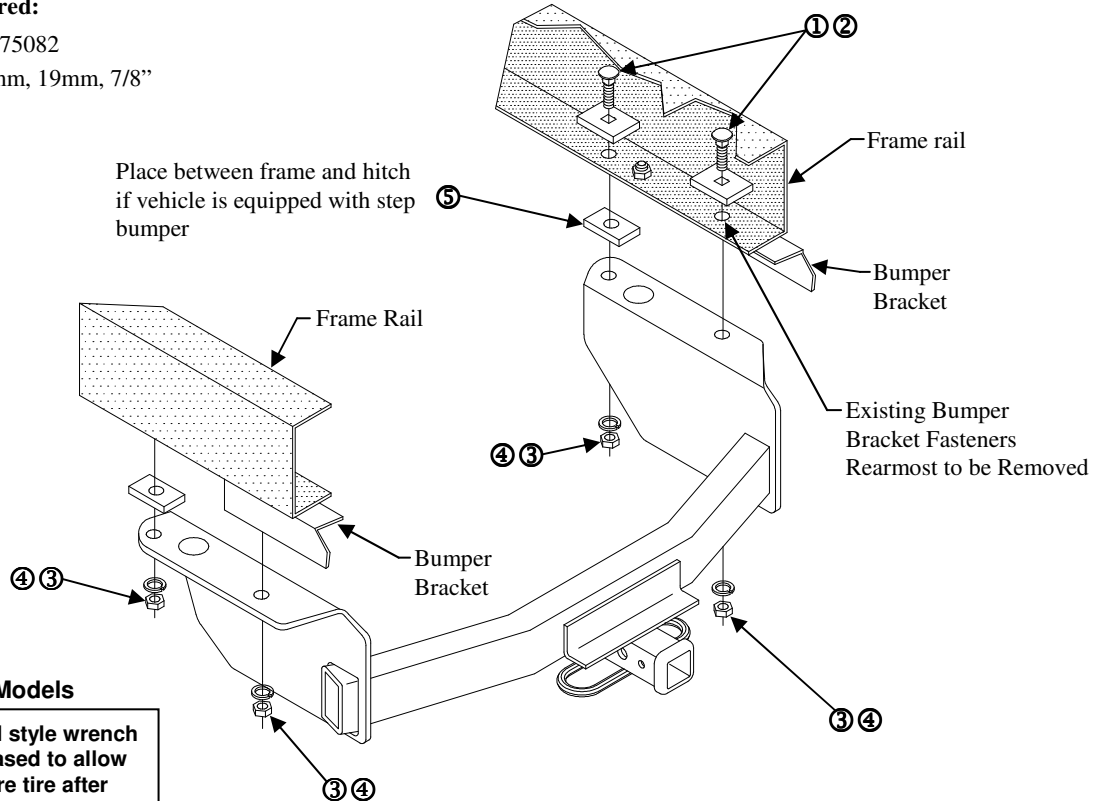

97 and Prior Models

Note: 19mm open end style wrench must be purchased to allow removal of spare tire after hitch installation.

①	Qty. (4)	Carriage Bolt 1/2-13 x 1-3/4"	④	Qty. (4)	Hex Nut - 1/2-13
②	Qty. (4)	Block 1/4" x 1" x 2"	⑤	Qty. (2)	Block 3/16" x 1" x 2"
③	Qty. (4)	Lock Washer 1/2"			

- For vehicles with step bumper, remove rearmost bumper bracket bolt and J-nut (both sides).
- Position hitch on vehicle, sandwiching bumper brackets (if present) between hitch and vehicle frame. Install rearmost fasteners.
- Using hitch as a template, drill (2) 1/2" holes into frame at forward end of hitch.
Note: On some models, holes may already exist.
- Install remaining fasteners as shown. For vehicles with step bumper, place 3/16 x 1 x 2 block (Item 5) between frame and side brackets at forward attachment as shown.

Tighten all 1/2" GR5 fasteners with torque wrench to 75 Lb.-Ft. (102 N*M)

Note: check hitch frequently, making sure all fasteners and ball are properly tightened. If hitch is removed, plug all holes in trunk pan or other body panels to prevent entry of water and exhaust fumes. A hitch or ball which has been damaged should be removed and replaced. Observe safety precautions when working beneath a vehicle and wear eye protection. Do not cut access or attachment holes with a torch.

This product complies with safety specifications and requirements for connecting devices and towing systems of the state of New York, V.E.S.C. Regulation V-5 and SAE J684.

Instructions d'installation

Ford Ranger, Mazda B2300, Mazda B3000, Mazda B4000

Numéros de pièces :
75082
33058
78165
87161

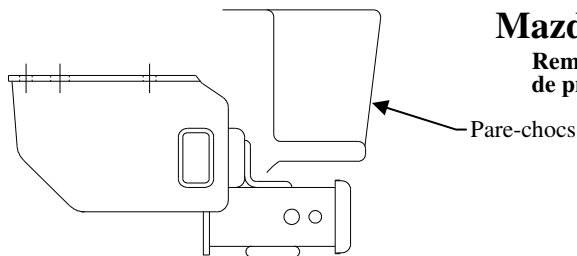

Remarque : La réinstallation du support de pneu de secours n'est PAS nécessaire.

Ne pas excéder les spécifications du fabricant de véhicules de remorquage, ou

Type d'attelage	Poids brut max. de la remorque (lb)	Poids max. au timon (lb)
Répartition de la charge	6 000 (2 724 kg)	750 (340,5 kg)
Capacité de charge Montage sur boule	4 000 (1 816 kg)	400 (182 kg)

Attelage montré dans la position appropriée

Équipement requis :

Visserie : F75082

Clés : 18 mm, 19 mm, 7/8 po

Mèche : 1/2 po

Point d'accès au câblage : PU3

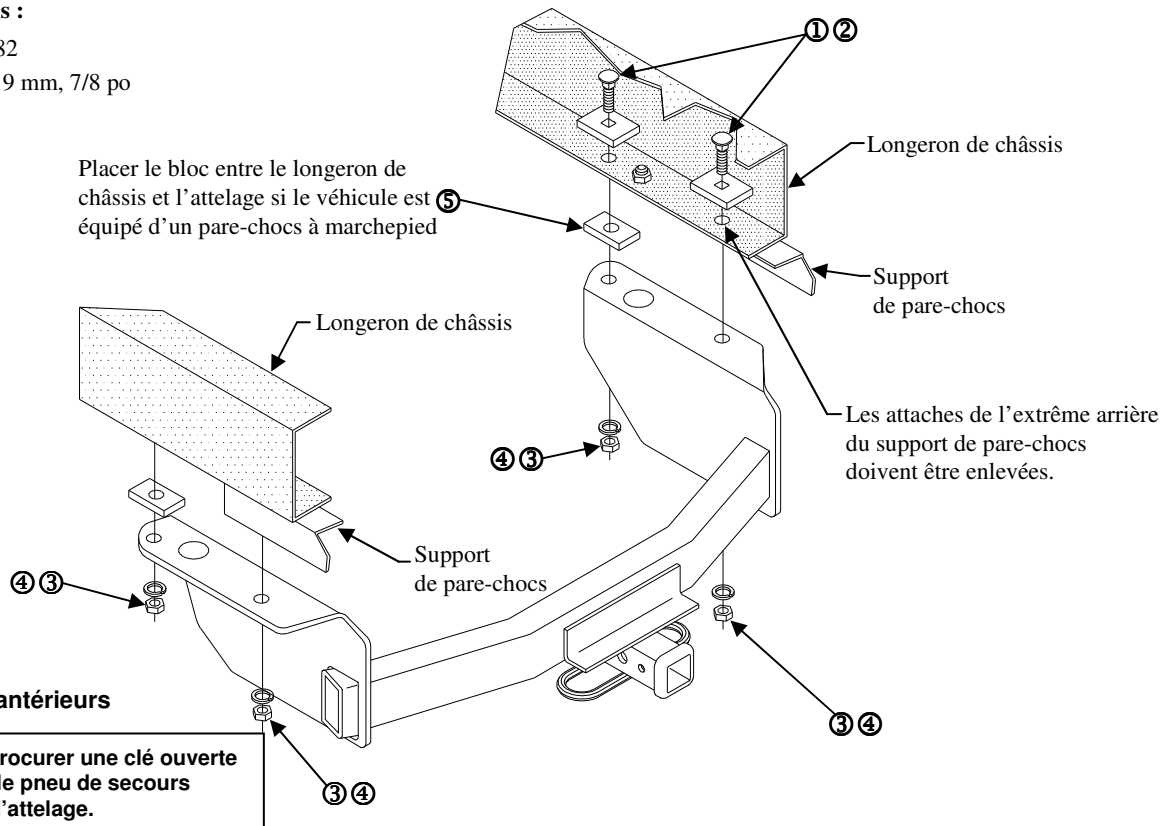

①	Qté (4)	Boulon de carrosserie 1/2-13 x 1-3/4 po	④	Qté (4)	Écrou hexagonal – 1/2-13
②	Qté (4)	Bloc 1/4 x 1 x 2 po	⑤	Qté (2)	Bloc 3/16 x 1 x 2 po
③	Qté (4)	Rondelle frein 1/2 po			

- Si le véhicule est équipé d'un pare-chocs à marchepied, enlever le boulon et l'écrou à ressort en J situés à l'extrême arrière du support de pare-chocs (des deux côtés).
- Positionner l'attelage sur le véhicule en intercalant les supports de pare-chocs (s'ils sont présents) entre l'attelage et le cadre de châssis du véhicule. Installer la visserie qui va à l'extrême arrière.
- En utilisant l'attelage comme gabarit, percer deux (2) trous de 1/2 po dans le cadre de châssis vis-à-vis l'extrémité avant de l'attelage.
- Remarque :** Les trous sont déjà percés sur certains modèles.
- Installer la visserie restante comme illustré. Pour les modèles équipés d'un marchepied, placer un bloc 3/16 x 1 x 2 (article n° 5) entre le cadre de châssis et les supports latéraux, vis-à-vis des attaches avant comme illustré.

Serrer toute la visserie 1/2 po GR5 au couple de 75 lb-pi (102 N*M).

Remarque : Vérifier l'attelage fréquemment, en s'assurant que toute la visserie et la bille sont serrées adéquatement. Si l'attelage est enlevé, boucher tous les trous percés dans le coffre ou la carrosserie afin de prévenir l'infiltration d'eau ou de gaz d'échappement. Un attelage ou bille endommagés doivent être enlevés et remplacés. Observer les mesures de sécurité appropriées en travaillant sous le véhicule et porter des lunettes de protection. Ne jamais utiliser une torche pour découper un accès ou un trou de fixation. Ce produit est conforme aux normes V-5 et SAE J684 de la V.E.S.C. (État de New York) concernant les spécifications en matière de sécurité des systèmes d'attelage.

Instrucciones de instalación

Ford Ranger, Mazda B2300,

Mazda B3000, Mazda B4000

Números de partes:

75082

33058

78165

87161

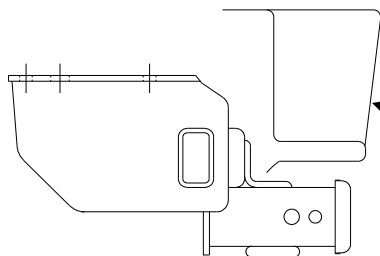

Nota: **NO** es necesario reubicar el soporte de la llanta de repuesto.

Parachoques

No supere el valor inferior entre la calificación del fabricante del vehículo del remolque o

Tipo de enganche	Peso máximo bruto del remolque (LB)	Peso máximo de la horquilla (LB)
Distribuidor de peso	6000 (2 724 Kg)	750 (340.5 Kg)
Carga de peso Montaje de bola	4000 (1 816 Kg)	400 (182 Kg)

El enganche se muestra en la posición correcta

Ubicación del acceso al cableado: PU3

Equipo necesario:

Kit de tornillos: F75082

Llaves: 18mm, 19mm, 7/8"

Brocas de taladro: 1/2"

Coloque entre el bastidor y el enganche si el vehículo viene equipado con parachoques con escalón

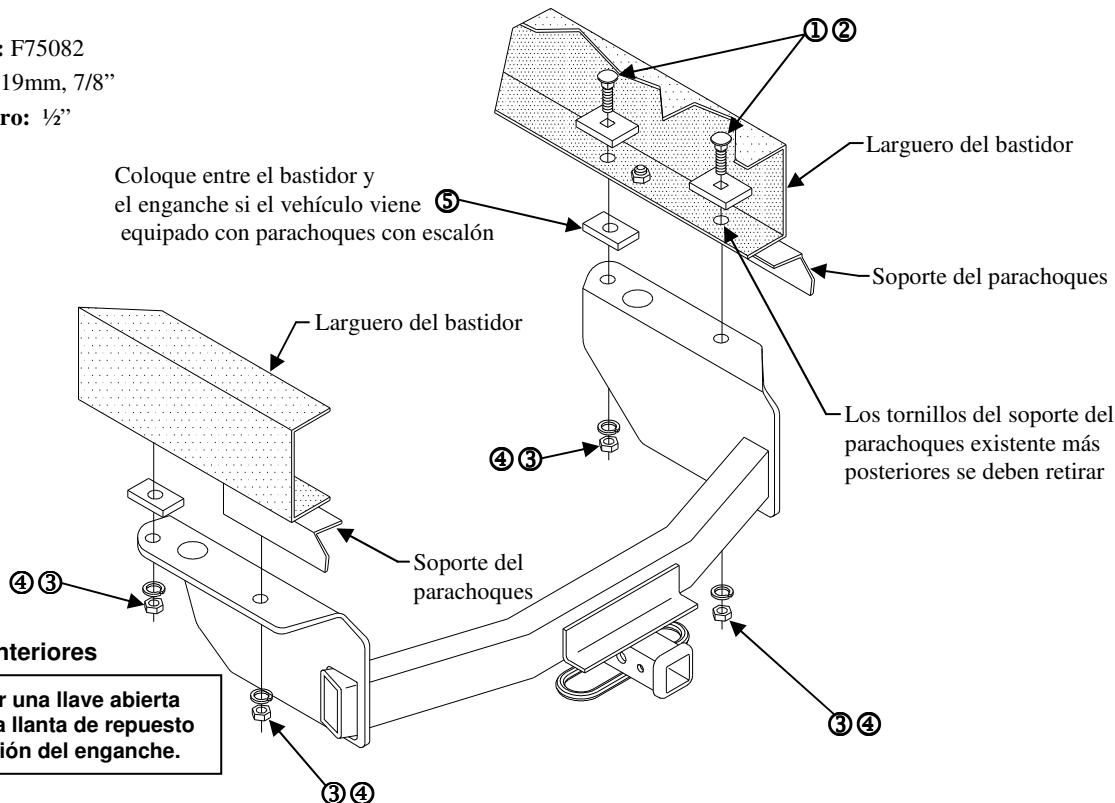

Modelo 97 y anteriores

Nota: Se debe comprar una llave abierta de 19mm para quitar la llanta de repuesto después de la instalación del enganche.

①	Cant. (4)	Peno de carruaje 1/2-13 x 1-3/4"	④	Cant. (4)	Tuerca hexagonal - 1/2-13
②	Cant. (4)	Bloque 1/4" x 1" x 2"	⑤	Cant. (2)	Bloque 3/16" x 1" x 2"
③	Cant. (4)	Arandela de bloqueo 1/2"			

1. Para vehículos con parachoques con escalón, retire el perno del soporte del parachoques más posterior y la tuerca en J (ambos lados).
2. Coloque el enganche en el vehículo, colocando los soportes del parachoques (si los hay) entre el enganche y el bastidor del vehículo. Instale los tornillos más posteriores.
3. Con el enganche como plantilla, perforo (2) orificios de 1/2" en el bastidor en el extremo delantero del enganche.
Nota: En algunos modelos, los orificios ya existen.
4. Instale los tornillos restantes como se muestra. Para vehículos con el parachoques con escalón, coloque un bloque de 3/16 x 1 x 2 (artículo 5) entre el bastidor y los soportes laterales en el accesorio delantero, como se muestra.

Apriete todos los tornillos 1/2" GR5 con llave de torsión a 75 Lb.-pies (102 N*M)

Nota: Revise el enganche con frecuencia, verificando que todos los tornillos y la bola estén correctamente apretados. Si se quita el enganche tape todos los orificios en el colector del baúl u otros paneles de la carrocería para evitar la entrada del agua y los gases del escape. Se debe retirar y reemplazar un enganche o bola que se haya dañado. Observe las precauciones de seguridad al trabajar por debajo del vehículo y use protección visual. No corte los orificios de acceso o accesorios con soplete.

Este producto cumple con las especificaciones y requisitos de seguridad para conectar dispositivos y sistemas de remolque del estado de Nueva York, V.E.S.C. Regulación V-5 y SAE J684.